



# MANUEL D'UTILISATION



*L'apparence réelle du véhicule peut varier*

n/p: 2263-847  
07/25 rev A

***Prowler Pro***

## Ce véhicule peut être dangereux à opérer.

Une collision ou un tonneau peut survenir rapidement, même lors des manoeuvres routinières une conduite ou d'un virage sur des terrains plat, conduite en flan de montagne ou en traversant des obstacles si vous manquez de prendre de bonnes précautions. Pour votre sécurité, comprenez et suivez tous les contenus des avertissements dans ce Manuel d'utilisation et celui des décalcomanies sur ce véhicule.

Gardez ce Manuel d'utilisation avec ce véhicule au tout temps. Si vous perdez votre manuel, contactez le fabricant pour en obtenir un autre gratuit. Les étiquettes doivent être considérées comme des parties fixes et permanentes du véhicule. Si une étiquette se détache ou devient illisible, contactez le fabricant pour en avoir une autre gratuit. Contacter le fabricant pour recevoir les informations d'enregistrement appropriées.

**LE MANQUE D'OBSERVATION DES AVERTISSEMENTS CONTENUS DANS CE MANUEL PEUT RÉSULTER EN DES BLESSURES ET MÊME LA MORT.**

Des informations particulièrement importantes sont distinguées dans ce manuel par les façons suivantes :

<b>!</b>	Le symbole alerte à la sécurité signifie : <b>ATTENTION! SOYEZ SUR LE QUI-VIVE! VOTRE SÉCURITÉ EST COMPROMISE.</b>
<b>! AVERTISSEMENT</b>	AVERTISSEMENT indique une situation dangereuse qui, sans prévention, peut entraîner la mort ou des blessures graves.
<b>ATTENTION</b>	ATTENTION, sans le symbole d'alerte de sécurité, est utilisé pour traiter des pratiques non liées à des blessures.
<b>■ REMARQUE :</b>	Une REMARQUE fournie une information clef pour rendre les procédures plus claires et faciles.

## FORMATION GRATUITE AUX VPTT

L'association américaine des véhicules de plaisance tout-terrain (Recreational Off-Highway Vehicle Association [ROHVA]) offre des cours de formation gratuits aux conducteurs et passagers de véhicules de plaisance tout-terrain (VPTT). Le fabricant recommande de suivre ce cours avant d'utiliser votre nouveau VPTT pour la première fois.

Ce cours en ligne exige environ deux heures, et un certificat de participation vous sera remis dès la fin du cours. Il n'est pas nécessaire de terminer le cours en une seule séance. L'application en ligne gardera en mémoire l'endroit où vous vous êtes arrêté et vous y ramènera lorsque vous vous reconnecterez.

**FAITES TOUJOURS PREUVE DE BON SENS LORS DE L'UTILISATION DE CE VÉHICULE.**

Visitez [www.ROHVA.org](http://www.ROHVA.org) pour commencer votre formation.

# Avant-propos

Félicitations et merci de la part de pour l'achat un véhicule Arctic Cat. Construit avec le savoir faire américain dans le domaine de l'ingénierie et de la fabrication, il est destiné pour fournir une conduite supérieure, un confort, l'utilité et un service fiable.

Ce Manuel d'utilisation est fourni pour assurer que l'opérateur soit bien informé sur la procédure de fonctionnement sécuritaire. De l'information supplémentaire est incluse au sujet de la maintenance générale et des soins de ce véhicule.

Prenez une attention particulière à lire les pages suivantes. Si vous avez des questions concernant ce véhicule, contactez un concessionnaire agréé pour l'assistance nécessaire. Rappelez-vous que seulement un concessionnaire agréé a les connaissances et les facilités pour vous fournir le meilleur service possible.

## Protégez votre sport

- Soyez au fait des lois locales, provinciales et fédérales régissant l'utilisation de ce véhicule;
- Respectez votre véhicule;
- Respectez l'environnement; et
- Respectez la propriété privée et n'y accédez pas.

Le fabricant vous avisons strictement de suivre les recommandations du programme de maintenance comme il est mentionné. Ce programme d'entretien préventif est conçu pour que les composantes critiques de votre véhicule ait une inspection complète à des intervalles différents.

Toutes les informations dans ce manuel sont basées sur les dernières informations et spécifications disponibles lors de l'impression. Le fabricant se réserve le droit de faire des modifications et des améliorations au produit qui peut par la suite affecter les illustrations ou les explications sans pré-avis.

Vous avez choisi un produit de qualité, conçu et fabriqué dans un souci de fiabilité. En tant que propriétaire/conducteur de véhicule, veillez-à vous familiariser complètement avec ses procédures élémentaires d'utilisation, d'entretien et d'entreposage.

Veillez lire et comprendre le manuel d'utilisation en entier avant d'utiliser ce véhicule pour assurer son usage sécuritaire et approprié. Conduisez toujours le véhicule en tenant compte de votre niveau de compétence et des conditions du terrain.

La Partie II de ce manuel couvre l'entretien, opération et les instructions sur le remisage pour les opérateurs. Si vous avez des réparations majeures ou besoin de service professionnel prenez contact avec votre concessionnaire agréé.

Au moment de mettre sous presse, tous les renseignements et les illustrations dans ce manuel étaient corrects sur le plan technique. Certaines des illustrations qui figurent dans le présent manuel ne sont utilisées que par souci de clarté et ne sont pas censées représenter des conditions réelles. Puisque le fabricant procède constamment au perfectionnement et à l'amélioration de ses produits, aucune obligation rétroactive n'est engagée.

## Pièces et accessoires

Quand vous avez besoin de pièces de remplacement, huile ou des accessoires pour ce véhicule, soyez certain d'utiliser seulement **LES PIÈCES, HUILE, LES ACCESSOIRES D'ORIGINE. Seulement les pièces, huile, et accessoires d'origine sont dessinés pour rencontrer les normes et les exigences de ce véhicule. Pour une liste complète des accessoires, référez-vous au catalogue d'accessoires VPTT.**

Pour faciliter la révision et l'entretien de ce véhicule, il existe un Manuel d'entretien et un Manuel illustré des pièces, disponibles auprès de concessionnaire agréé.

L'utilisation de ce véhicule est uniquement destinée aux personnes de 16 ans et plus qui sont titulaires d'un permis de conduire valide. Les passagers doivent pouvoir poser leurs pieds plat au sol tout en gardant le dos appuyé contre le siège et doit tenir à une poignée disponible.

# treadlightly!<sup>.org</sup>

Arctic Cat est un partenaire officiel de Tread Lightly!, une société américaine à but non lucratif vouée à promouvoir des activités récréatives extérieures responsables. Arctic Cat soutient la mission de Tread Lightly! qui consiste à protéger l'accès aux sentiers pour véhicules motorisés et les terres publiques par le biais de projets d'interdiction et de formation relative aux activités récréatives responsables.

# Table des matières

Avant-propos ..... 1

Pièces et accessoires ..... 1

## Section I — Sécurité

Mise en garde de sécurité ..... 4

Étiquettes détachable ..... 5 à 6

Importants relatifs à la sécurité ..... 7

Étiquettes d'avertissement..... 8 à 9

Emplacement des pièces et commandes 10

Avertissements ..... 11 à 21

## Section II — Opération/

### Entretien

Spécifications ..... 22

Fonctionnement du véhicule..... 23 à 29

Information générale ..... 30 à 50

Emplacement et fonction des commandes ..... 30

Portières et barres de retenue supérieures ..... 33

Points d'arrimage de la benne ..... 33

Verrous de hayon ..... 33

Poignée de verrouillage du benne ..... 34

Rangement derrière le siège ..... 34

Servodirection électronique (si équipé) ..... 34

Jauge de Sports ..... 35

Bloc-instruments G8 ..... 38

Codes diagnostique d'erreur ..... 41

Limiteur de régime ..... 43

Jauge de niveau d'huile ..... 45

Tableau de capacité de charge nominale 46

Remorquage et traction ..... 47

Transport ..... 47

Essence — huile — lubrifiant ..... 48

Rodage du moteur ..... 49

Roder les plaquettes de frein ..... 50

Composantes de cabine (si équipées) 50

Entretien général ..... 53 à 76

Programme d'entretien ..... 53

Système de refroidissement liquide... 54

Amortisseurs ..... 55

Lubrification générale ..... 56

Frein hydraulique ..... 59

Tuyaux d'essence ..... 59

Protections en caoutchouc ..... 59

Embouts graisseurs Zerk des joints articulés arrière ..... 60

Batterie ..... 61

Bougie ..... 64

Admission d'air de la CVT ..... 65

Filtre à air primaire/filtre de sûreté/ soupape de purge ..... 65

Pneus ..... 68

Roues ..... 68

Silencieux/pare-étincelles ..... 69

Remplacement d'une ampoule ..... 69

Vérification/réglage de la visée du phare ..... 72

Fusibles ..... 73

Bornes de sortie électriques ..... 73

Accessoires à alimentation commutée 74

Puissance de l'accessoire constante.. 74

Compartiments de rangement/outils... 74

Ceintures de sécurité ..... 75

Portières ..... 75

Ajustement des portes ..... 75

Barres de retenue supérieures des occupants ..... 76

ROPS ..... 76

Préparation à l'entreposage ..... 77

Préparation après l'entreposage ..... 78

Procédure de garantie/Responsabilité du propriétaire ..... 79

..... 81

Changement d'adresse ou de propriété et transfert de garantie ..... 81

Journal d'entretien ..... 83

## Section I — Sécurité

Ce véhicule n'est pas un jouet et sa conduite peut être dangereuse.

- Roulez toujours lentement et redoublez de prudence en terrain inconnu. Prêtez toujours attention aux changements de terrain lors de la conduite de ce véhicule.
- Ne conduisez jamais sur des terrains trop accidentés, glissants ou meubles.
- Suivez toujours les procédures appropriées de virage décrites dans ce manuel. Entraînez-vous à prendre les virages lentement avant d'essayer de les prendre à plus grande vitesse. Ne prenez pas les virages à des vitesses excessives.
- S'il a été impliqué dans un accident, faites toujours examiner le véhicule par un concessionnaire agréé.
- Ne conduisez jamais sur des pentes trop raides pour vos propres capacités de pilote. Entraînez-vous sur des pentes modérées avant de vous lancer sur de plus fortes pentes.
- Suivez toujours les procédures appropriées de montée de pentes décrites dans ce manuel. Examinez soigneusement le terrain avant de monter une côte. Ne montez jamais une pente dont la surface est glissante ou friable. N'enfoncez jamais soudainement la pédale d'accélérateur et ne changez pas de gamme de vitesse pendant que le véhicule est en mouvement. Ne franchissez jamais le sommet d'une pente à grande vitesse.
- Suivez toujours les procédures appropriées de descente et de freinage sur pente décrites dans ce manuel. Examinez soigneusement le terrain avant de descendre toute pente. Ne descendez jamais une pente à grande vitesse. Évitez de descendre les pentes à un angle faisant pencher excessivement le véhicule. Dans la mesure du possible, descendez les pentes en ligne droite (pas en biais).
- Faites toujours très attention lorsque vous décidez de monter ou de descendre une pente et ne tournez jamais sur une pente. Sur les pentes, déplacez-vous droit vers le sommet ou droit vers le bas, mais pas en travers. Si vous devez aller en travers d'une pente, déplacez-vous lentement et arrêtez-vous ou descendez si vous sentez que le véhicule risque de basculer.
- Utilisez toujours les procédures appropriées si le véhicule cale ou commence à rouler en marche arrière lors de la montée d'une pente. Maintenez une vitesse constante pour éviter de caler lors de la montée de pente. Si le véhicule cale ou commence à rouler en marche arrière, suivez la procédure de freinage spéciale décrite dans ce manuel.
- Repérez toujours les obstacles avant de conduire sur un terrain inconnu. Ne tentez jamais de franchir des obstacles de grande taille, tels que des gros rochers ou des troncs d'arbres. Lors du franchissement d'obstacles, suivez toujours les procédures appropriées de ce manuel.
- Veillez toujours à ne pas glisser ou dérapager. Sur les surfaces glissantes, telles que la glace, roulez lentement et prudemment pour réduire les risques de glissement ou de dérapage qui vous feront perdre le contrôle du véhicule.
- Ne conduisez jamais ce véhicule dans un cours d'eau à débit rapide ou dont la profondeur dépasse la tôle de plancher. N'oubliez pas que lorsque les freins sont mouillés, leur efficacité peut être réduite. Testez les freins une fois sorti de l'eau. Au besoin, freinez légèrement plusieurs fois pour laisser la friction sécher les plaquettes.
- Regardez toujours si quelqu'un ou un obstacle se trouve derrière le véhicule lors de la marche arrière. Après avoir vérifié qu'il n'y a aucun danger, reculez lentement. Évitez les virages serrés en marche arrière.
- Utilisez toujours des pneus de la taille et du type spécifiés dans ce manuel. Maintenez toujours la pression de gonflage de pneu prescrite dans ce manuel.
- N'installez et n'utilisez jamais les accessoires de ce véhicule incorrectement.
- Ne dépassez jamais la capacité de charge nominale de ce véhicule. La charge doit être uniformément répartie et solidement assujettie. Lors du transport de charges ou de la traction d'une remorque, ralentissez et suivez les instructions de ce manuel et prévoyez une plus grande distance de freinage.
- L'utilisation de ce véhicule est uniquement destinée aux personnes de 16 ans et plus qui sont titulaires d'un permis de conduire valide. Les passagers doivent pouvoir poser leurs pieds au sol tout en gardant le dos appuyé contre le dossier du siège et en tenant une poignée disponible.

# Mise en garde de sécurité

Vous devriez savoir que CE VÉHICULE N'EST PAS UN JOUET ET PEUT ÊTRE DANGEREUX À OPÉRER. Ce véhicule se manie différemment des autres véhicules, incluant les motocyclettes et les automobiles. Une collision ou un tonneau peut survenir rapidement même lors de manoeuvre de routine telles qu'un virage et conduite dans des pentes et par-dessus des obstacles si vous ne faites pas attention.

## POUR ÉVITER LES BLESSURES GRAVES OU MORTELLES :

\* **Toujours** lire le Manuel d'utilisation soigneusement et suivre les procédures d'opération décrites. Portez une attention spéciale aux avertissements contenus dans le manuel et toutes les étiquettes sur le véhicule.

\* **Toujours** portez la ceinture de sécurité lors de l'utilisation de ce véhicule.

\* **Suivez toujours** ces recommandations d'âge :

- L'utilisation de ce véhicule est uniquement destinée aux personnes de 16 ans et plus qui sont titulaires d'un permis de conduire valide. Les passagers doivent pouvoir poser leurs pieds au sol tout en gardant le dos appuyé contre le dossier du siège.

\* **Ne jamais** transporter de passager dans le benne de ce véhicule.

\* **Ne jamais** opérer ce véhicule sur une route publique, même de gravier ou de poussière parce que vous pourriez être dans l'incapacité d'éviter une collision avec d'autres véhicules.

\* **Toujours** portez un casque et un équipement de protection approuvés.

\* **Ne jamais** consommer de l'alcool ou des drogues avant ou pendant l'utilisation de ce véhicule.

\* **Ne jamais** opérer ce véhicule à des vitesses excessives. Allez à une vitesse qui est adéquate au terrain, aux conditions de visibilité et à votre expérience.

\* **Ne jamais** essayer de faire des soubresauts, des sauts ou autres cascades.

\* **Toujours** être prudent lors de l'opération de ce véhicule, spécialement lors de l'approche de pentes, de virages et d'obstacles et lors de l'opération en terrain non familier ou difficile.

\* **Ne jamais** utiliser ce véhicule lorsque le couvercle de benne est retiré.

\* **Ne jamais** conduisez ce véhicule dans un cours d'eau rapide ou dont la profondeur dépasse le panneau de plancher.

\* **Ne jamais** utilisez pas ce véhicule lorsque la ROPS a été retiré. Le cadre ROPS constitue une structure qui contribue à limiter les intrusions de branches ou d'autres objets et peut réduire le risque de blessures en cas d'accident.

\* **Ne mettez jamais** les mains ni les pieds en dehors du véhicule, sous quelque prétexte que ce soit, pendant le déplacement du véhicule. Ne vous tenez ni au cadre ROPS ni à la barre de retenue latérale. Si vous pensez ou si vous sentez que le véhicule risque de basculer, ne mettez ni les mains ni les pieds en dehors du véhicule car ils ne pourront pas empêcher le véhicule de basculer. Toute partie du corps (bras, jambes ou tête) se trouvant à l'extérieur du véhicule risque d'être écrasée par des objets au passage, par le véhicule lui-même ou par le cadre ROPS.

\* **Toujours** assurez-vous que les portes sont lâchés correctement en avant de déplacer le véhicule.

## Étiquettes détachable

Ce VPTT vient avec un étiquette contenant des informations très importantes au sujet de la sécurité. Quiconque conduit ce VPTT devrait lire et comprendre ces informations avant de conduire.

**THIS HANGTAG IS NOT TO  
BE REMOVED BEFORE SALE**

**This vehicle is  
equipped with a  
speed limitation  
device to limit  
the speed to**

**15 mph**

**if the driver's  
seatbelt is not  
fully engaged.**

2261-986



## **WARNING**

Operating, servicing and maintaining a passenger vehicle or off-road vehicle can expose you to chemicals including engine exhaust, carbon monoxide, phthalates, and lead, which are known to the State of California to cause cancer and birth defects or other reproductive harm. To minimize exposure, avoid breathing exhaust, do not idle the engine except as necessary, service your vehicle in a well-ventilated area and wear gloves or wash your hands frequently when servicing your vehicle.

For more information, go to:

[www.P65Warnings.ca.gov/passenger-vehicle](http://www.P65Warnings.ca.gov/passenger-vehicle)

**READ BOTH SIDES**



## **WARNING**

### **Electric-powered, Other Equipment**

Operating, servicing and maintaining a passenger vehicle or off-road vehicle can expose you to chemicals including phthalates and lead which are known to the State of California to cause cancer and birth defects or other reproductive harm. To minimize exposure, wear gloves or wash your hands frequently when servicing your vehicle.

For more information, go to:

[www.P65Warnings.ca.gov/passenger-vehicle](http://www.P65Warnings.ca.gov/passenger-vehicle)

**READ BOTH SIDES**

# Importants relatifs à la sécurité

Toute personne qui conduit le VPTT doit lire et comprendre ces renseignements avant de conduire.

## **WARNING**

**IMPROPER USE OF OFF-HIGHWAY VEHICLES CAN CAUSE SEVERE INJURY OR DEATH.**

### **DRIVE RESPONSIBLY**

#### **AVOID LOSS OF CONTROL AND ROLLOVERS:**

- AVOID ABRUPT MANEUVERS, SIDEWAYS SLIDING, SKIDDING, OR FISHTAILING, AND NEVER DO DONUTS.
- SLOW DOWN BEFORE ENTERING A TURN.
- AVOID HARD ACCELERATION WHEN TURNING, EVEN FROM A STOP.
- PLAN FOR HILLS, ROUGH TERRAIN, RUTS, AND OTHER CHANGES IN TRACTION AND TERRAIN.
- AVOID PAVED SURFACES.
- AVOID SIDE HILLING. (RIDING ACROSS SLOPES)

## **WARNING**

**IMPROPER USE OF OFF-HIGHWAY VEHICLES CAN CAUSE SEVERE INJURY OR DEATH.**

#### **ALWAYS:**

- FASTEN SEAT BELTS.
- WEAR PROTECTIVE GEAR INCLUDING A HELMET.
- MAKE SURE ALL SIDE RESTRAINTS ARE FULLY LATCHED.
- MAKE SURE OPERATORS ARE 16 OR OLDER WITH A VALID DRIVER'S LICENSE.



#### **REQUIRE PROPER USE OF YOUR VEHICLE.**

DO YOUR PART TO PREVENT INJURIES:

#### **NEVER:**

- ALLOW CARELESS OR RECKLESS DRIVING.
- LET PEOPLE DRIVE OR RIDE AFTER USING ALCOHOL OR DRUGS.
- ALLOW OPERATION ON PUBLIC ROADWAYS. SUCH USE MAY BE HAZARDOUS AND A VIOLATION OF STATE OR LOCAL LAW. VEHICLE IS FOR OFF-HIGHWAY USE ONLY.
- EXCEED SEATING CAPACITY.
- MAKE SURE OCCUPANTS ONLY RIDE IN DESIGNATED SEATING POSITIONS, WITH ONE PERSON IN EACH SEATING POSITION.



EACH RIDER MUST BE ABLE TO SIT BACK AGAINST SEAT, FEET FLAT ON FLOOR, AND HANDS ON STEERING WHEEL OR HANDHOLD. STAY COMPLETELY INSIDE VEHICLE.

#### **BE SURE RIDERS PAY ATTENTION AND PLAN AHEAD.**

IF YOU THINK OR FEEL THE VEHICLE MAY TIP OR ROLL, REDUCE YOUR RISK TO INJURY:

- KEEP A FIRM GRIP ON THE STEERING WHEEL OR HANDHOLDS AND BRACE YOURSELF.
- DO NOT PUT ANY PART OF YOUR BODY OUTSIDE OF THE VEHICLE FOR ANY REASON.



**ROLLOVERS HAVE CAUSED SEVERE INJURIES AND DEATH. EVEN ON FLAT, OPEN AREAS.**

**AVOID STEEP HILLS AND NEVER CLIMB HILLS WITH SLIPPERY OR LOOSE SURFACES.**

**NEVER OPERATE AT SPEEDS TOO FAST FOR YOUR SKILLS OR THE CONDITIONS.**

**LOCATE AND READ OPERATORS MANUAL BEFORE USE. CONTACT MANUFACTURER FOR FREE REPLACEMENT. FOLLOW ALL INSTRUCTIONS AND WARNINGS.**

# Étiquettes d'avertissement

**⚠ WARNING**

IMPROPER USE OF OFF-HIGHWAY VEHICLES CAN CAUSE SEVERE INJURY OR DEATH. DRIVE RESPONSIBLY.

AVOID LOSS OF CONTROL, AND ROLLOVERS:

- AVOID UNSAFE MANEUVERS, SIDEWAYS SLIDING, SKIDDING, OR FISH-TAILING, AND NEVER DO DONUTS.
- SLOW DOWN BEFORE ENTERING A TURN.
- AVOID HARD ACCELERATION WHEN TURNING, EVEN FROM A STOP.
- PLAN FOR HILLS, BOUGH TERRAIN, RUTS, AND OTHER CHANGES IN TRACTION AND TERRAIN.
- AVOID WINDY SURFACES.
- AVOID SIDE HILLING, RIDING ACROSS SLOPES.

ROLLOVERS HAVE CAUSED SEVERE INJURIES AND DEATH, EVEN ON FLAT, OPEN AREAS.

RISKS:

- AVOID STEEP HILLS.
- AVOID:
- CLIMB HILLS WITH SLIPPERY OR LOOSE SURFACES.
- OPERATE AT SPEEDS TOO FAST FOR YOUR SKILLS OR THE CONDITIONS.

LOCATE AND READ OPERATOR MANUAL BEFORE USE. CONTACT MANUFACTURER FOR FREE REPLACEMENT. FOLLOW ALL INSTRUCTIONS AND WARNINGS.

SHIFT PATTERN: P, R, N, H, L

6411-001

**⚠ WARNING**

**TO AVOID SEVERE INJURY OR DEATH:**

ALWAYS:

- FASTEN SEAT BELTS.
- WEAR AN APPROVED HELMET AND PROTECTIVE GEAR.
- ENSURE ALL DOORS ARE FULLY LATCHED.
- MAKE SURE ALL OPERATORS ARE 16 OR OLDER WITH A VALID DRIVER'S LICENSE.
- MAKE SURE OCCUPANTS ONLY RIDE IN DESIGNATED SEATING POSITIONS WITH ONE PERSON IN EACH SEATING POSITION.

NEVER:

- ALLOW CARELESS OR RECKLESS DRIVING.
- LET PEOPLE DRIVE OR RIDE AFTER USING ALCOHOL OR DRUGS.
- ALLOW OPERATION ON PUBLIC ROADWAYS. SUCH USE MAY BE HAZARDOUS AND A VIOLATION OF STATE OR LOCAL LAW. VEHICLE IS FOR OFF-HIGHWAY USE ONLY.

ENSURE PROPER USE OF YOUR VEHICLE:

- IF YOU THINK OR FEEL THE VEHICLE MAY TIP OR ROLL, REDUCE YOUR RISK TO INJURY. KEEP A FIRM GRIP ON THE STEERING WHEEL OR HANDHOLDS AND BRACE YOURSELF.
- DO NOT PUT ANY PART OF YOUR BODY OUTSIDE OF THE VEHICLE FOR ANY REASON.
- EACH RIDER MUST BE ABLE TO SIT WITH BACK AGAINST SEAT, FEET FLAT ON FLOOR, AND HANDS ON STEERING WHEEL OR HANDHOLD(S). STAY COMPLETELY INSIDE THE VEHICLE.

**DRIVER UNDER 16**

6411-000

**⚠ WARNING**

**NEVER HOLD ON TO THIS BAR.**

HANDS AND ARMS COULD BE SERIOUSLY INJURED IN AN ACCIDENT.

6411-495

**⚠ WARNING**

Vehicle rollover could cause **SERIOUS INJURY** or **DEATH**.

You must keep all parts of your body inside the vehicle.

**DO NOT** remove this ROPS.

This ROPS meets the performance requirements of ISO 3471, 29 CFR 1928.53, SAE J2258 SECTION 7.3.5-OPS

6411-679

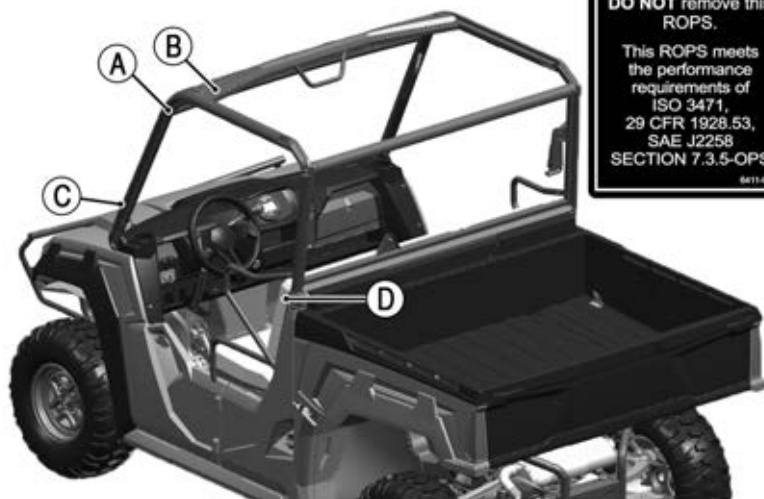

# Étiquettes d'avertissement

Ⓐ

**⚠ WARNING**

TO AVOID SEVERE INJURY OR DEATH:

ALWAYS:

- KEEP WEIGHT IN THE CARGO BOX CENTERED, LOW AND FORWARD. TOP-HEAVY LOADS INCREASE THE RISK OF OVERTURN.
- BE SURE CARGO IS SECURED. A LOOSE LOAD COULD SHIFT AND CHANGE HANDLING UNEXPECTEDLY.
- REDUCE SPEED AND ALLOW MORE ROOM TO STOP WHEN LOADED OR TOWING.

NEVER:

- EXCEED THE VEHICLE LOAD CAPACITY INCLUDING WEIGHT OF OPERATOR, PASSENGER, CARGO, ACCESSORIES, AND TRAILER TONGUE. MAXIMUM LOAD IN CARGO BED: 1000 LBS (453 KG) (CALIFORNIA: 600 LBS (272 KG))
- CARRY PASSENGERS IN CARGO BED.
- TOW OR PULL PASSENGERS.

**⚠ WARNING**

IMPROPER TIRE PRESSURE OR OVERLOADING CAN CAUSE LOSS OF CONTROL. LOSS OF CONTROL CAN RESULT IN SEVERE INJURY OR DEATH.

<p>COLD TIRE PRESSURE:</p> <p>FRONT: 12 PSI (83 kPa)</p> <p>REAR: 14 PSI (97 kPa)</p>	<p>COLD TIRE PRESSURE WITH CARGO:</p> <p>FRONT: 12 PSI (83 kPa)</p> <p>REAR: 16 PSI (110 kPa)</p>
---	---

CARGO ≥ 500 LBS LIMITED TO 20 MPH

VEHICLE LOAD CAPACITY: 1500 LBS (680 KG)



7411-419

Ⓑ

**⚠ WARNING**

Do not run engine without this shield in place or with drive belt removed.

Do not attempt any adjustment with engine running.

9071-028

Ⓒ

**⚠ WARNING**



- Keep hands, body and other persons away from closing cargo box.
- Do not operate the vehicle with cargo box up.

6411-495



Ⓓ

**⚠ WARNING**

Exceeding vehicle's towing limit could cause an accident. Reduce speed when towing a trailer. Read operator's manual for details.

**MAXIMUM TONGUE WEIGHT:**  
150 lbs (68 kg)

**MAXIMUM TOWING CAPACITY:**  
2000 lbs (907 kg)

6411-384

**COUVERCLE D'EMBRAYAGE** Ⓑ

DROIT/GAUCHE Ⓒ

Pour commander des Étiquettes d'avertissement gratuites, voyez votre concessionnaire agréé.

# Emplacement des pièces et commandes



MOD026B1



MODC757



MOD027B1



MOD030B



MOD031B

1. Réservoir du liquide de freins
2. Couvercle de réservoir à essence
3. Levier de basculement de la benne du côté conducteur
4. Ceinture de sécurité du conducteur
5. Barre de retenue supérieure du conducteur
6. Levier de volant inclinable
7. Commutateur de phares
8. Commutateurs de mode d'entraînement 2RM/4RM/de blocage de l'essieu arrière
9. Contacteur d'allumage/de démarrage
10. Sortie d'alimentation c.c.
11. Rangement
12. Sports ou jauge du G8.
13. Levier de vitesse
14. Ceinture de sécurité du siège passager
15. Levier de basculement de la benne du côté passager
16. Filtre à air du moteur
17. Batterie
18. Poignée de maintien côté passager
19. Barre de retenue supérieure du passager
20. Verrou du hayon
21. Attelage
22. Loquet de déverrouillage du capot
23. Module d'alimentation électrique (MAE)
24. Crochets de remorquage
25. Support de guide-câble de treuil (si équipé)
26. Réservoir de liquide de refroidissement
27. Pédale de frein
28. Pédale de l'accélérateur
29. Loquet de déverrouillage de portière côté conducteur
30. Loquet de déverrouillage de portière côté passager
31. Commutateur de treuil (si équipé)

# Avertissements

## ! AVERTISSEMENT

### DANGER POTENTIEL

Conduite de ce véhicule sans instructions appropriées.

### CE QUI PEUT SE PRODUIRE

Le risque d'accident est considérablement accru si le conducteur ne sait pas comment faire fonctionner véhicule efficacement pour réagir dans différentes situations et sur différents types de terrain.

### COMMENT ÉVITER LE DANGER

Tous les utilisateurs doivent lire et comprendre ce manuel d'utilisation ainsi que toutes les étiquettes d'instructions et de mise en garde avant d'utiliser ce véhicule.

## ! AVERTISSEMENT

### DANGER POTENTIEL

Laisser un enfant de moins de 16 ans conduire ce véhicule.

### CE QUI PEUT SE PRODUIRE

La conduite du véhicule par un enfant peut lui causer des blessures graves ou mortelles.

Les enfants de moins de 16 ans risquent de ne pas avoir les compétences, les aptitudes ou le jugement nécessaires à la conduite de ce véhicule en toute sécurité et peuvent provoquer des accidents graves.

### COMMENT ÉVITER LE DANGER

Seules les personnes de 16 ans ou plus qui sont titulaires d'un permis de conduire valide sont autorisées à utiliser ce véhicule.

## ! AVERTISSEMENT

### DANGER POTENTIEL

Conduire le véhicule ou y prendre place sans avoir bouclé sa ceinture de sécurité.

### CE QUI PEUT SE PRODUIRE

Blessures graves ou mortelles. Les passagers peuvent heurter des objets présents dans l'habitacle, peuvent tomber hors du véhicule lors de manœuvres, ou être écrasés ou blessés en cas d'accident.

### COMMENT ÉVITER LE DANGER

**BOUCLEZ TOUJOURS VOTRE CEINTURE DE SÉCURITÉ** et exigez que vos passagers bouclent leur ceinture de sécurité. Consultez la section relative à l'utilisation/l'entretien du présent manuel pour obtenir plus de renseignements sur l'utilisation de la ceinture de sécurité et sur le port par le conducteur et ses passagers d'un casque homologué.

## ! AVERTISSEMENT

### DANGER POTENTIEL

Conduite de ce véhicule sur les routes et voies publiques.

### CE QUI PEUT SE PRODUIRE

Risques de collision avec un autre véhicule.

### COMMENT ÉVITER LE DANGER

Ne conduisez jamais ce véhicule sur les routes et voies publiques.

Dans de nombreux états et provinces, il est interdit de conduire un véhicule de ce genre sur les routes et voies publiques. Vérifiez toujours les lois et règlements de l'état, des provinces et des municipalités avant d'utiliser le véhicule.

## ! AVERTISSEMENT

### DANGER POTENTIEL

Conduire ce véhicule ou y prendre place sans porter un casque homologué et une tenue de protection.

### CE QUI PEUT SE PRODUIRE

Conduire ou être passager sans casque homologué accroît considérablement les risques de blessures graves à la tête ou de décès en cas d'accident.

Conduire ou être passager sans protection oculaire accroît considérablement les risques de blessures graves en cas d'accident.

Conduire ou être passager sans tenue de protection accroît considérablement les risques de blessures graves en cas d'accident.

### COMMENT ÉVITER LE DANGER

Portez toujours un casque homologué correctement ajusté.

Vous devez également porter :

- Une protection oculaire (lunettes ou masque facial)
- Gants
- Bottes
- Chemise ou blouson à manches longues
- Pantalons longs

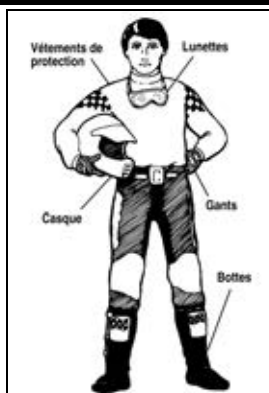

## ! AVERTISSEMENT

### DANGER POTENTIEL

Conduire ce véhicule après ou pendant la consommation d'alcool, de médicaments ou de drogues.

### CE QUI PEUT SE PRODUIRE

Peut affecter considérablement le discernement.

Peut causer une diminution des réflexes.

Peut affecter le sens de l'équilibre et la perception.

Peut causer un accident.

### COMMENT ÉVITER LE DANGER

Ne consommez jamais d'alcool, de médicaments ou de drogues avant ou pendant la conduite de ce véhicule.

## ! AVERTISSEMENT

### DANGER POTENTIEL

Permettre le transport de passagers dans la benne.

### CE QUI PEUT SE PRODUIRE

Blessures graves ou mortelles. Ce véhicule n'est pas conçu pour le transport de passagers dans la benne. Des passagers se trouvant dans la benne risqueraient d'être projetés hors du véhicule durant son déplacement ou lors d'un accident.

### COMMENT ÉVITER LE DANGER

Ne transportez pas de passagers dans la benne. N'installez pas de siège dans la benne.

## ! AVERTISSEMENT

### DANGER POTENTIEL

Conduire ce véhicule ou y prendre place sans que les retenues latérales soient correctement fixées.

### CE QUI PEUT SE PRODUIRE

Blessures graves ou mortelles. Des objets peuvent frapper les occupants et les parties du corps se trouvant en dehors du véhicule; les personnes se trouvant sur le véhicule risquent d'être écrasées par le véhicule ou d'en tomber durant des manœuvres ou en cas d'accident.

### COMMENT ÉVITER LE DANGER

Ne retirez pas les retenues latérales des occupants. Avant de conduire le véhicule ou d'y monter comme passager, vérifiez que les retenues latérales de l'opérateur et du passager sont bien fixées. Durant le déplacement du véhicule, restez assis avec la ceinture de sécurité bouclée et le casque sur la tête et restez complètement à l'intérieur du véhicule. Consultez la section relative à l'utilisation/l'entretien de ce manuel pour plus de renseignements.

## ! AVERTISSEMENT

### DANGER POTENTIEL

Omettre de garder toutes les parties du corps à l'intérieur du compartiment des passagers.

### CE QUI PEUT SE PRODUIRE

Blessures graves ou mortelles. Les membres du corps se trouvant à l'extérieur du véhicule risquent de frapper contre des objets ou d'être écrasés en cas de retournement ou d'accident.

### COMMENT ÉVITER LE DANGER

Durant le déplacement du véhicule, ne mettez ni la tête, ni les bras, ni les mains, ni les jambes, ni les pieds en dehors du compartiment des passagers. Restez assis avec la ceinture de sécurité bouclée, le casque sur la tête et les retenues latérales des occupants correctement fixées. Gardez toujours les pieds et les jambes à l'intérieur des retenues de pieds. N'essayez pas d'arrêter le mouvement ni le basculement du véhicule à l'aide de vos mains ou de vos pieds. Si vous sentez le véhicule basculer, plantez les pieds bien à plat sur le plancher, crampez les mains fermement au volant et aux poignées et gardez toutes les parties du corps à dans le compartiment des passagers.

## ! AVERTISSEMENT

### DANGER POTENTIEL

Conduite de ce véhicule à des vitesses excessives.

### CE QUI PEUT SE PRODUIRE

Accroît le risque de perte de contrôle du véhicule, ce qui peut entraîner un accident.

### COMMENT ÉVITER LE DANGER

Conduisez toujours à une vitesse adaptée au terrain, à la visibilité, à la charge, aux conditions d'utilisation.

## ! AVERTISSEMENT

### DANGER POTENTIEL

Manœuvres brusques, dérapages, queues de poisson et virages en anneau.

### CE QUI PEUT SE PRODUIRE

Augmentation des risques d'accident, retournement inclus.

### COMMENT ÉVITER LE DANGER

Ne faites jamais de manœuvres brusques, de dérapages, de queues de poisson ou de virages en anneau. N'essayez pas d'impressionner qui que ce soit.

## ! AVERTISSEMENT

### DANGER POTENTIEL

Négligence d'inspecter ce véhicule avant la conduite.

Entretien inadéquat de ce véhicule.

### CE QUI PEUT SE PRODUIRE

Augmentation des risques d'accident ou de dommages matériels.

### COMMENT ÉVITER LE DANGER

Inspectez le véhicule avant chaque utilisation pour vous assurer de la sécurité de fonctionnement.

Suivez toujours les procédures et programmes d'inspection et d'entretien décrits dans ce manuel d'utilisation.

## ! AVERTISSEMENT

### DANGER POTENTIEL

Ne pas être particulièrement prudent lors de la conduite de ce véhicule en terrain inconnu.

### CE QUI PEUT SE PRODUIRE

Des rochers, bosses ou trous cachés peuvent apparaître brusquement et ne pas laisser le temps de réagir.

Ceci peut causer la perte de contrôle ou le retournement du véhicule.

### COMMENT ÉVITER LE DANGER

Roulez lentement et redoublez de prudence en terrain inconnu.

Prêtez toujours attention aux changements de terrain lors de la conduite de ce véhicule.

## ! AVERTISSEMENT

### DANGER POTENTIEL

Ne pas être particulièrement prudent lors de la conduite sur terrain accidenté, glissant ou meuble.

### CE QUI PEUT SE PRODUIRE

Perte d'adhérence ou de maîtrise pouvant causer un accident, y compris le retournement.

### COMMENT ÉVITER LE DANGER

Ne conduisez pas sur terrain accidenté, glissant ou meuble avant d'avoir appris et pratiqué les techniques nécessaires de contrôle de ce véhicule dans de telles conditions.

Soyez toujours particulièrement prudent sur ce type de terrain.

## ! AVERTISSEMENT

### DANGER POTENTIEL

Défaut de précaution dans les virages; virages trop brusques ou trop agressifs.

### CE QUI PEUT SE PRODUIRE

Perte de contrôle du véhicule entraînant une collision, un basculement ou un retournement.

### COMMENT ÉVITER LE DANGER

Suivez toujours les procédures appropriées de virage décrites dans ce manuel d'utilisation. Entraînez-vous à prendre les virages lentement avant d'essayer de les prendre à plus grande vitesse. Ne prenez pas de virage à une vitesse excessive ou trop brusquement si les conditions ne sont pas favorables et tenez compte de votre niveau d'expérience. Consultez la section relative à la conduite/l'entretien de ce manuel pour plus de renseignements sur la façon de prendre les virages sur terrain plat, sur les pentes, sur le sable, la glace, la boue ou dans l'eau.

## ! AVERTISSEMENT

### DANGER POTENTIEL

Conduite sur des pentes raides.

### CE QUI PEUT SE PRODUIRE

Ce véhicule peut se retourner plus facilement sur des pentes raides que sur des terrains plats ou des pentes peu prononcées.

### COMMENT ÉVITER LE DANGER

Ne conduisez jamais le véhicule sur des pentes trop raides pour le véhicule ou pour vos propres capacités de pilote. Entraînez-vous sur des pentes modérées avant de vous lancer sur de plus fortes pentes.

## ! AVERTISSEMENT

### DANGER POTENTIEL

La conduite de ce véhicule lorsque le cadre ROPS a été retiré.

### CE QUI PEUT SE PRODUIRE

Peut entraîner des blessures graves ou mortelles.

### COMMENT ÉVITER LE DANGER

N'utilisez pas ce véhicule lorsque le cadre ROPS du toit amovible a été retiré.



## ! AVERTISSEMENT

### DANGER POTENTIEL

Descente incorrecte d'une pente.

### CE QUI PEUT SE PRODUIRE

Peut causer la perte de contrôle ou le retournement du véhicule.

### COMMENT ÉVITER LE DANGER

Suivez toujours les procédures appropriées de descente de pente décrites dans ce manuel d'utilisation.

Examinez toujours soigneusement le terrain avant de descendre toute pente.

Ne descendez jamais une pente à grande vitesse.

Évitez de descendre les pentes à un angle faisant pencher excessivement le véhicule. Dans la mesure du possible, descendez les pentes en ligne droite (pas en biais).

## ! AVERTISSEMENT

### DANGER POTENTIEL

Montée inadéquate des pentes.

### CE QUI PEUT SE PRODUIRE

Risque de perdre la maîtrise du véhicule ou de faire un renversement.

### COMMENT ÉVITER LE DANGER

Toujours suivre les procédures de montée décrites dans ce Manuel d'utilisation.

Toujours étudier attentivement le terrain avant de commencer à monter une pente.

Ne jamais gravir une pente trop glissante ou éboulouse.

Ne jamais accélérer ou changer brusquement de rapport. Le véhicule risque de se renverser en arrière.

Ne jamais franchir le sommet d'une pente à haute vitesse. Il peut y avoir un obstacle, une pente raide, un autre véhicule ou une personne de l'autre côté.

## ! AVERTISSEMENT

### DANGER POTENTIEL

Traversez des pentes ou virages sur des pentes.

### CE QUI PEUT SE PRODUIRE

Cela peut faire perdre la maîtrise du véhicule ou le faire renverser.

### COMMENT ÉVITER LE DANGER

Évitez d'aller en travers d'une pente ou de faire un virage dans une pente, si possible. Ne faites jamais un demi-tour dans d'une pente. Si vous devez aller en travers d'une pente, déplacez-vous lentement et arrêtez-vous ou descendez si vous sentez que le véhicule risque de basculer.

## ! AVERTISSEMENT

### DANGER POTENTIEL

Embourbement, recul du véhicule ou mauvaise descente du conducteur dans une pente.

### CE QUI PEUT SE PRODUIRE

Cela peut avoir pour effet que le véhicule risque de se renverser.

### COMMENT ÉVITER LE DANGER

Pour gravir une pente, utiliser un rapport adéquat et maintenir une vitesse stable.

Si le véhicule cesse complètement d'avancer :

Appliquez les freins. Placez la transmission en position de stationnement.

Si le véhicule se met à reculer :

Freinez graduellement lorsque vous reculez.

Lorsque le véhicule est immobile, placez la transmission en position de stationnement.

## ! AVERTISSEMENT

### DANGER POTENTIEL

Franchissement d'obstacles incorrect.

### CE QUI PEUT SE PRODUIRE

Peut causer la perte de contrôle ou une collision. Peut causer le retournement du véhicule.

### COMMENT ÉVITER LE DANGER

Repérez les obstacles avant de conduire sur un terrain inconnu.

Ne tentez jamais de franchir des obstacles de grande taille, tels que des gros rochers ou troncs d'arbres.

Si un obstacle ne peut pas être évité, suivez toujours les procédures appropriées de ce manuel d'utilisation.

## ! AVERTISSEMENT

### DANGER POTENTIEL

Conduite en marche arrière incorrecte.

### CE QUI PEUT SE PRODUIRE

Risque de heurter quelqu'un ou un obstacle qui se trouve derrière le véhicule lors de la marche arrière, ce qui peut causer des blessures graves ou mortelles.

### COMMENT ÉVITER LE DANGER

Avant d'engager la marche arrière, regardez toujours si quelqu'un ou un obstacle se trouve derrière le véhicule. Après avoir vérifié qu'il n'y a aucun danger, reculez lentement.

## ! AVERTISSEMENT

### DANGER POTENTIEL

Dérapage ou glissement.

### CE QUI PEUT SE PRODUIRE

Vous pourriez perdre la maîtrise du véhicule.

L'adhérence pourrait aussi se rétablir brusquement, ce qui est susceptible de causer le retournement du véhicule.

### COMMENT ÉVITER LE DANGER

Apprenez à contrôler en toute sécurité le dérapage ou le glissement en pratiquant à basses vitesses sur un terrain plat et uniforme.

Sur les surfaces extrêmement glissantes, telles que la glace, roulez lentement et prudemment pour réduire les risques de glissement ou de dérapage qui vous feront perdre le contrôle du véhicule.

## ! AVERTISSEMENT

### DANGER POTENTIEL

Surcharge du véhicule ou transport ou remorquage effectué incorrectement.

### CE QUI PEUT SE PRODUIRE

Peut affecter la manœuvrabilité et, dans certains cas, causer un accident.

### COMMENT ÉVITER LE DANGER

Ne dépassez jamais la capacité de charge nominale de ce véhicule.

La charge doit être uniformément répartie et solidement assujettie.

Ralentissez lors du transport de charges ou de la traction d'une remorque. Prévoyez une plus grande distance de freinage. Lors du transport de charges ou de la traction d'une remorque, suivez toujours les instructions du manuel d'utilisation.

## ! AVERTISSEMENT

### DANGER POTENTIEL

La conduite de ce véhicule dans un cours d'eau profonde ou à débit rapide.

### CE QUI PEUT SE PRODUIRE

Les pneus peuvent flotter, causant une perte de l'adhérence et du contrôle, ce qui peut entraîner un accident.

### COMMENT ÉVITER LE DANGER

Ne conduisez jamais ce véhicule dans un cours d'eau à débit rapide ou dont la profondeur dépasse la tôle de plancher.

N'oubliez pas que lorsque les freins sont mouillés, leur efficacité peut être réduite.

Testez les freins une fois sorti de l'eau. Au besoin, freinez légèrement plusieurs fois pour sécher les plaquettes.

## ! AVERTISSEMENT

### DANGER POTENTIEL

Conduite de ce véhicule avec des pneus de type incorrect ou des pneus dont la pression de gonflage est incorrecte ou inégale.

### CE QUI PEUT SE PRODUIRE

L'utilisation de pneus inadéquats ou la conduite du véhicule lorsque la pression de gonflage des pneus est incorrecte ou inégale peut entraîner une perte de maîtrise et accroître les risques d'accident.

### COMMENT ÉVITER LE DANGER

Utilisez toujours des pneus conformes à la dimension et au type spécifiés dans le manuel d'utilisation de ce véhicule.

Maintenez toujours la pression de gonflage de pneu prescrite dans ce manuel d'utilisation.

## ! AVERTISSEMENT

### DANGER POTENTIEL

La conduite de ce véhicule s'il a subi des modifications inadéquates.

### CE QUI PEUT SE PRODUIRE

L'installation incorrecte d'un accessoire ou la modification incorrecte du véhicule peut affecter la manœuvrabilité et causer un accident.

### COMMENT ÉVITER LE DANGER

Ne modifiez jamais le véhicule avec des accessoires mal utilisés ou mal installés.

Toutes les pièces et tous les accessoires montés sur ce véhicule doivent être des pièces authentiques de Arctic Cat, conçues pour le véhicule, installées et utilisées conformément aux instructions. Pour toute question concernant ce véhicule, adressez-vous à un concessionnaire agréé.

## ! AVERTISSEMENT

### DANGER POTENTIEL

Défaut d'éviter les points de pincement lors de l'abaissement de la benne.

### CE QUI PEUT SE PRODUIRE

Les doigts, les mains ou les bras peuvent être gravement blessés lors de l'abaissement de la benne.

### COMMENT ÉVITER LE DANGER

Soyez toujours attentif et évitez de baisser la benne avant que tout le monde soit à l'écart des points de pincement.

## ! AVERTISSEMENT

### DANGER POTENTIEL

Conduite à travers les broussailles épaisses ou rudes, sur le bois mort, les débris ou les pierres.

### CE QUI PEUT SE PRODUIRE

Blessures graves ou mortelles. Des broussailles, branches, débris et pierres peuvent s'introduire ou pénétrer dans le compartiment des passagers et les frapper. Si le véhicule passe sur des branches, pierres ou d'autres gros objets, ces obstacles risquent aussi de provoquer une perte de contrôle.

### COMMENT ÉVITER LE DANGER

Soyez vigilant. Ralentissez. Portez toute tenue de protection recommandée dans ce manuel d'utilisation. Autant que possible, évitez de vous déplacer à travers des broussailles épaisses, sur du bois mort, des débris ou de grosses pierres. Repérez et évitez les grosses branches, les pierres et autres gros objets qui pourraient gêner le passage du véhicule, le heurter ou entrer dans le compartiment des passagers.

## ! AVERTISSEMENT

### DANGER POTENTIEL

Attacher une personne incorrectement dans le véhicule à cause de sa taille.

### CE QUI PEUT SE PRODUIRE

Blessures graves ou mortelles. Le passager pourrait être frappé par les objets dans l'habitacle, tomber du véhicule lors de manœuvres ou être éjecté et blessé en cas d'accident.

### COMMENT ÉVITER LE DANGER

Assurez-vous toujours que le passager peut s'asseoir les pieds posés au plancher et le dos appuyé contre le dossier, et qu'il peut rejoindre les poignées de maintien existantes.

## ! AVERTISSEMENT

### DANGER POTENTIEL

Conduite de ce véhicule sur des surfaces pavées.

### CE QUI PEUT SE PRODUIRE

Les pneus de ce véhicule sont exclusivement destinés à un usage hors route et ne doivent pas être utilisés sur des surfaces pavées. La conduite sur surface pavée peut affecter considérablement la manœuvrabilité et la tenue de route du véhicule et causer une perte de contrôle.

### COMMENT ÉVITER LE DANGER

Lorsque possible, évitez de conduire le véhicule sur des surfaces pavées telles que les trottoirs, les allées, les terrains de stationnement et les rues. S'il est impossible d'éviter les surfaces pavées, conduisez lentement (moins de 16 km/h [10 mi/h]) et évitez les virages et arrêts soudains.

# Section II — Opération/Entretien

## Spécifications

<b>MOTEUR</b>	
Type	À 4 temps/refroidi par liquide
Alésage	72 mm (2,835 po)
Course	66,5 mm (2,618 po)
Cylindrée	812 cc (49,55 cu po)
Bougie	F6RTC (n/p 3040-031)
Écartement de bougie	1,0 mm (± 0,1 mm)
Cible ralenti tr/m	950 ± 25
Max tr/m	6 300
<b>CHÂSSIS</b>	
Longueur hors tout	324,62 cm (127,8 po)
Hauteur hors tout	195,58 cm (77 po) 198,12 cm (78 po) (XT, LTD)
Largeur hors tout	160,02 cm (63 po)
Débattement de la suspension (avant / arrière)	25,4 cm (10 po) / 24,1 cm (9,5 po)
Dimension des pneus (avant/arrière) — Base	26H x 9W R14 / 26H x 11W R14
Dimension des pneus (avant/arrière) — XT, LTD	26H x 9W R14 / 26H x 11W R14
Dimension des pneus (avant/arrière) — XT, LTD	27H x 9W R14 / 27H x 11W R14
Pression d'air pneus avant (sans cargaison) (avec cargaison)	12 psi (82,7 kPa) 12 psi (82,7 kPa)
Pression d'air pneus arrière (sans cargaison) (avec cargaison)	14 psi (96,5 kPa) 16 psi (110,3 kPa)
<b>DIVERS</b>	
Poids à sec (approx)	728,0 kg (1 605 lb) 767,5 kg (1 692 lb) (XT) 781,5 kg (1 723 lb) (LTD)
Poids en ordre de marche	763,4 kg (1 683 lb) 802,9 kg (1 770 lb) (XT) 816,9 kg (1 801 lb) (LTD)
Poids à vide vérifié de la ROPS	1 587,6 kg (3 500 lb)
Capacité du réservoir à essence	37,85 L (10 U.S. gal)
Capacité du liquide réfrigérant	5,67 L (6 U.S. qt)
Capacité différentiel	198 mL (6,7 fl oz)
Capacité boîte-pont	1,21 L (41,0 fl oz)
Capacité d'huile du moteur (approx)	2,37 L (2,5 U.S. qt)
Essence recommandée	87 Octane sans plomb régulier en éthanol ne devant pas dépasser 10%
Huile moteur recommandée	0W-40 (Synthétique)
Lubrifiant différentiel avant	SAE Approuvé 80W-90 Hypoïde
Lubrifiant boîte-pont	Fluide boîte-pont avec EP
Feu arrière / feu arrêté	12,8 V — 27 W / 14 V — 8W
Phares	12 V — 60 W/55 W
Phares (si équipé)	12 V — 60 W/55 W avec DÉL accents
Démarreur	Électrique
Frein	Hydraulique à quatre roues

Les spécifications sont sujettes à changement sans préavis.

# Fonctionnement du véhicule

Liste de vérification avant le démarrage/avant l'utilisation	
Élément	Remarques
Système de frein	Pédale ferme – à proximité de la fin de course. Niveau de liquide adéquat. Assurez-vous que le système ne présente aucune fuite.
Commandes	Guidon libre – aucun grippage, aucun jeu libre excessif. Mettez le levier de marche en stationnement. Accélérateur libre – aucun grippage, revient en position de ralenti.
Liquides	Niveau de réfrigérant jusqu'à un ligne à mi-chemin sur la réservoir quand il fait froid. Inspectez la niveau d'huile. Réservoir de carburant plein d'essence recommandée. Niveau de liquide du différentiel/entraînement arrière adéquat. Assurez-vous que le système ne présente aucune fuite.
Suspension	Joint à rotule/embouts de barre d'accouplement libres – bien fixés. Amortisseurs ne présentant aucune fuite – supports de montage solides. Précharge des ressorts d'amortisseur égal des deux côtés (gauche et droite). Composants exempts de tout résidu.
Phares/commutateurs	Vérifiez les barre d'éclairage, la barre d'éclairage avec feu haute, et la barre d'éclairage avec feu bas – commutateur des phares éteints (OFF). Vérifiez les feux arrière/de freinage – commutateur des phares éteints (OFF). Vérifiez l'interrupteur de sélection d'entraînement – réglez à 2WD.
Filtre à air	Drains en bec de canard exempts de tout résidu. Conduits fixés solidement – aucun orifice ni aucune trace d'usure.
Pneus/roues	Pression de gonflage adéquate – profondeur de semelle adéquate. Vérifiez la présence de coupures et de déchirures sur les pneus. Roues bien fixées aux moyeux – moyeux fixés solidement aux essieux. Assurez-vous que les roues ne sont pas craquelées et que les jantes ne présentent aucun faux rond.
Ceintures/contraintes de sécurité	Vérifiez leur état – fonctionnement adéquat, réglage adéquat.
Écrous/boulons/fixations	Assurez-vous que les écrous et les boulons sont bien serrés, serrez-les au besoin. Vérifiez les fixations – les verrous, le ROPS. Vérifiez l'installation du capot, du benne et des sièges.

# Fonctionnement du véhicule

## Démarrer le moteur

Démarrez toujours le véhicule sur une surface plane et horizontale. Le monoxyde de carbone est un gaz toxique pouvant entraîner la mort, si bien que vous devez garder votre véhicule dehors lorsqu'il est en marche. Procédez comme suit pour le mettre en marche :

1. Montez à bord du véhicule et prenez place sur le siège; bouclez votre ceinture de sécurité et demandez à votre passager (le cas échéant) de boucler également sa ceinture et mettez un casque approuvé et exigez que vos passager(s) fassent de même (le cas échéant). Vérifiez que les retenues latérales des occupants sont bien fixées.

### ! AVERTISSEMENT

**La chute depuis un véhicule en mouvement peut entraîner de graves blessures, voire la mort. Bouclez toujours solidement la ceinture de sécurité et assurez-vous que la ceinture de sécurité du passager est bouclée et bien serrée avant de lancer le moteur ou de conduire le véhicule.**

2. Placez la transmission en position de stationnement; puis enfoncez la pédale de frein.
3. Tournez la clé d'allumage dans le sens horaire jusqu'à la position START; lorsque le moteur est lancé, relâchez le commutateur en position RUN. N'augmenter pas la tr/min plus de ralenti.
4. Laissez le moteur se réchauffer à température de fonctionnement normale.

### ATTENTION

**Ne faites pas fonctionner le moteur du démarreur pendant plus de 15 secondes par tentative de démarrage. Le moteur du démarreur peut surchauffer, risquant ainsi de causer de graves dommages. Attendez 60 secondes entre chaque tentative de démarrage pour permettre au moteur du démarreur de refroidir.**

## Embrayage de la boîte-pont

■ **REMARQUE** : Lors du changement de vitesse, l'opérateur sélectionne une plage de conduite dans la boîte-pont et non dans la boîte de vitesses. La transmission homocinétique est entièrement automatique et change de rapport en fonction du régime moteur et de la charge du véhicule.

### ATTENTION

**Immobilisez toujours le véhicule et laissez le moteur tourner au ralenti avant de changer de vitesse ou de faire marche arrière. Changez toujours de vitesse lorsque le véhicule est sur une surface plane.**



MOD700

1. Pour sélectionner marche arrière à partir de stationnement, déplacez le levier d'embrayage vers la bas une position jusqu'à la lettre « R » est affiché sur la bloc-instruments à ACL.
2. Pour sélectionner point mort à partir de marche arrière, déplacer le levier d'embrayage vers la bas une position jusqu'à la lettre « N » est affiché sur la bloc-instruments à ACL.
3. Pour sélectionner la gamme haut à partir de point morte, déplacez le levier d'embrayage vers la bas une position jusqu'à la lettre « H » est affiché sur la bloc-instruments à ACL.
4. Pour sélectionner la gamme bas à partir de la gamme haute, déplacez le levier d'embrayage vers la bas une fois position jusqu'à la lettre « L » est affiché sur la bloc-instruments à ACL.

■ **REMARQUE** : La vitesse supérieure est utilisée pour la conduite normale avec une charge légère. La vitesse inférieure sert au transport de charges lourdes ou au tractage d'une remorque. Comparativement à la vitesse supérieure (HIGH), la vitesse inférieure (LOW) permet de rouler lentement et d'appliquer un couple supérieur aux roues.

### ATTENTION

Engagez toujours la vitesse inférieure lors de l'utilisation du véhicule sur des terrains humides ou accidentés, lors du tractage d'une remorque, pour pousser une charge lourde et lors de l'utilisation d'une lame buteur. Le non respect de cette recommandation pourrait entraîner le bris prématuré de la courroie trapézoïdale ou des dommages aux composants entraînés par la courroie.

5. Pour sélectionner la position stationnement, déplacez le levier d'embrayage complètement vers le haut jusqu'à la lettre « P » est affiché sur la bloc-instruments à ACL.

### ATTENTION

N'augmentez jamais le régime du moteur au-delà du régime de ralenti en position de stationnement, car il en résultera des dommages à la courroie.

## Conduite du véhicule

Une fois que le moteur est at température de fonctionnement normale, le véhicule est prêt à partir.

1. Alors que le moteur tourne au ralenti, enfoncez la pédale de frein; sélectionnez ensuite la vitesse souhaitée et/ou le sens de marche au moyen du levier de changement de vitesse.
2. Relâchez la pédale de frein et appuyez progressivement sur la pédale d'accélérateur pour avancer.
3. Pour ralentir ou immobiliser le véhicule, relâchez la pédale d'accélérateur et appuyez sur la pédale de frein au besoin pour ralentir ou immobiliser le véhicule.

## Freiner/s'arrêter

Prévoyez toujours assez d'espace et de temps pour vous arrêter en douceur. Il est parfois inévitable de s'arrêter brusquement, soyez donc prêt à cette éventualité. Que l'arrêt se fasse en douceur ou brusquement, procédez ainsi :

1. Relâchez l'accélérateur, puis appuyez sur la pédale de frein pour appliquer les freins.
2. Si les roues se bloquent, relâchez les freins une seconde puis resserrez-les. Sur les surfaces comme la glace, la boue ou le gravier, pompez rapidement la pédale de frein.
3. Ne serrez jamais le frein en continu. Même le maintien d'une pression minimale sur la pédale de frein provoquera le frottement des plaquettes de frein sur les disques et l'échauffement du liquide de frein.

### ! AVERTISSEMENT

L'utilisation répétée à l'excès du frein hydraulique pour des arrêts à grande vitesse va provoquer la surchauffe du liquide de frein et l'usure prématurée des plaquettes de frein et entraîner au bout du compte une perte imprévue de l'efficacité de freinage.

### ! AVERTISSEMENT

Utilisez exclusivement liquide de frein homologué de fabricant. Ne remplacez jamais un liquide de frein par un autre de qualité ou de type différent et ne mélangez jamais des qualités ou des types différents de liquide de frein. Il peut en résulter une perte de l'efficacité de freinage. Avant chaque utilisation, vérifiez le niveau du liquide de frein et l'état d'usure des plaquettes. La perte de l'efficacité de freinage peut occasionner des blessures graves, voire la mort.

## Stationner

Pour stationner, suivez les règles précédentes de freinage, puis :

1. Quand le véhicule s'arrête, passez au stationnement.
2. Coupez le contact.

### ! AVERTISSEMENT

**Stationner sur un plan incliné peut permettre le déplacement du véhicule, causant des blessures ou des dommages.**

### ATTENTION

**Stationner sur un plan incliné peut imposer une charge excessive aux mécanismes de changement de vitesse et causer un passage difficile ou une contrainte sur des pièces.**

Si stationner sur une pente ou un plan incliné est la seule option possible, usez de prudence et suivez les procédures suivantes après l'arrêt du véhicule :

1. Appuyez sur la pédale de frein et maintenez-la enfoncée.
2. Passez en position de stationnement.
3. Coupez le contact.
4. Relâchez lentement la pédale de frein et assurez-vous que la boîte de vitesses du véhicule est en position de stationnement avant d'en descendre.



MOD026P

5. Bloquez les roues arrière du côté de la pente descendante.

## Virages normale

La résistance du guidon est à son niveau inférieur en mode à deux roues motrices (2WD). La direction offre une résistance plus grande en mode à quatre roues motrices (4WD). La direction offre la plus grande résistance lorsque la traction à quatre roues motrices est engagée et que le différentiel arrière est verrouillé.

Ralentissez avant de tourner. La technique élémentaire pour prendre les virages consiste à conduire à vitesse lente et à ajuster progressivement le degré de rotation du volant qui convient à la surface du sol. Ne prenez pas de virages brusques sur n'importe quelle surface. Pour de plus amples informations, consultez les sous-sections relatives à la montée et à la descente de pentes, au franchissement d'obstacles, à la conduite en marche arrière, au patinage ou au dérapage, au franchissement de cours d'eau et à la traversée de routes.

S'il arrive que votre véhicule dérape dans un virage, guidez-le dans le sens du dérapage. Évitez aussi de freiner brusquement et d'accélérer avant d'avoir repris le contrôle de la direction.

### ! AVERTISSEMENT

**Soyez prudent dans les virages — une rotation trop prononcée ou trop rapide du volant peut entraîner une perte de contrôle ou un retournement. Une vitesse excessive, une conduite agressive ou des manœuvres brusques, même sur terrain plat et dégagé, peuvent entraîner une perte de contrôle, un basculement ou un retournement. Un terrain inégal, un terrain accidenté, des surfaces molles, des surfaces glissantes et pavées peuvent aussi entraîner une perte de contrôle ou un retournement dans un virage. Sur des surfaces meubles ou molles, prévoyez davantage de temps et de distance pour tourner et ralentir.**

## Monter une pente

Montez toujours une pente de face, et évitez les pentes très raides.

1. Gardez les mains sur le guidon.

2. Avant de gravir la pente, passez à la vitesse inférieure, sélectionnez le mode à quatre roues motrices et enfoncez graduellement la pédale d'accélérateur, puis maintenez une vitesse constante.

### **! AVERTISSEMENT**

**Ne tentez pas de faire demi tour sur une pente.**

### **! AVERTISSEMENT**

**L'ascension d'une pente effectuée de façon inadéquate peut entraîner une perte de maîtrise du véhicule, risquant de causer des blessures graves, voire la mort. Soyez extrêmement prudent lors de la conduite en terrain montagneux.**

3. Si le véhicule s'embarbe dans une pente, enfoncez la pédale de frein, passez en marche arrière et redescendez lentement la pente. Ne tentez pas de faire demi tour sur une pente.

## Descendre une pente

Descendez toujours une pente de face, et évitez les pentes très raides.

1. Gardez les mains sur le guidon.
2. Avant de négocier la descente, passez à la vitesse inférieure et relâchez l'accélérateur pour profiter au maximum du frein moteur. N'utilisez pas le mode à quatre roues motrices pour descendre une pente. L'utilisation du frein moteur peut provoquer le glissement des roues avant, réduisant la maîtrise de la direction.

**■ REMARQUE : Utilisez les freins (au besoin) pour maintenir une vitesse faible.**

### **! AVERTISSEMENT**

**Ne tentez pas de faire demi tour sur une pente.**

### **! AVERTISSEMENT**

**La descente d'une pente effectuée de façon inadéquate peut entraîner une perte de maîtrise du véhicule, risquant de causer des blessures, voire la mort. Ne descendez jamais une pente à grande vitesse. Soyez extrêmement prudent lors de la conduite en terrain montagneux.**

## Franchir un obstacle

Le franchissement d'obstacles peut être dangereux. Le véhicule peut basculer à tout moment. S'il n'est pas possible de contourner un obstacle, suivez ces directives :

1. Arrêtez le véhicule et placez la transmission en position de stationnement. Descendez pour inspecter l'obstacle attentivement de votre côté et du côté opposé. Si vous pensez pouvoir franchir l'obstacle sans danger, passez en 4 roues motrices (4WD).

**■ REMARQUE : La commande de verrouillage (Lock) du différentiel arrière interrupteur peut être avantageuse.**

2. Approchez-vous le plus possible des obstacles à un angle de 90° afin de minimiser le basculement du véhicule.
3. Roulez à une vitesse réduite pour conserver la maîtrise du véhicule, mais suffisamment rapidement pour conserver votre élan.
4. N'utilisez que juste assez de puissance pour franchir l'obstacle et restez vigilant pour pouvoir réagir aux changements des conditions. Passez très lentement au-dessus de l'obstacle.

## ! AVERTISSEMENT

L'impact du véhicule avec des obstacles non visibles peut entraîner de graves blessures graves, voire la mort. Réduisez votre vitesse et conduisez prudemment sur des terrains inconnus.

■ **REMARQUE** : S'il existe un doute sur la capacité de franchir l'obstacle sans danger, faites demi-tour si le terrain est plat et s'il y a suffisamment d'espace ou reculez pour trouver un chemin moins difficile.

### Conduire en marche arrière

En marche arrière, évitez les virages serrés et la descente d'une pente. En marche arrière, observez les consignes suivantes :

1. Roulez lentement en marche arrière. Il est difficile de voir derrière soi.

■ **REMARQUE** : Évitez de freiner brusquement en marche arrière.

2. Si cela est possible, nous vous recommandons de demander à une autre personne de vous guider pendant les manœuvres de recul.
3. Si vous ne voyez pas suffisamment bien derrière vous, immobilisez le véhicule, appliquez le frein de stationnement et descendez du véhicule pour inspecter le terrain derrière le véhicule.

■ **REMARQUE** : Ce véhicule est équipé d'un limiteur de régime de marche arrière qui s'active lorsque le véhicule est en marche arrière et en mode 2RM. Le limiteur de marche arrière limitera la vitesse et le régime pendant la conduite en marche arrière. Pour désactiver le limiteur de marche arrière, il faut sélectionner le mode 4RM en marche arrière.

### Déraper ou glisser

Si vous perdez le contrôle après être passé sur du sable, de la glace, de la boue ou de l'eau, observez les consignes suivantes :

1. Tournez le guidon dans la direction du dérapage.
2. Ne freinez pas tant que le dérapage continue.
3. Arrêtez et changez en mode quatre roues motrices.

### Franchir un cours d'eau

Ce véhicule peut franchir des cours d'eau dont la profondeur n'excède pas le niveau du plancher du véhicule. N'allez pas dans les cours d'eau rapides. Les pneus de ce véhicule peuvent flotter. Dans les cours d'eau profonds, l'adhérence du véhicule peut être compromise par le flottage.

1. Vérifiez physiquement la profondeur du cours d'eau et son courant, surtout si vous ne voyez pas le fond. Vérifiez également s'il y a des blocs rocheux, troncs d'arbres ou autres obstacles dissimulés.
2. Roulez lentement tout en maintenant la vitesse.
3. Vérifiez que vous avez une voie de sortie sur l'autre rive.
4. Une fois que vous avez quitté le cours d'eau, serrez brièvement les freins pour vérifier qu'ils fonctionnent.

■ **REMARQUE** : L'application momentanée ou l'enfoncement répété de la pédale de frein sur une courte distance permettra d'assécher les freins.

## ! AVERTISSEMENT

N'utilisez pas ce véhicule sur un plan d'eau gelé à moins d'avoir vérifié, au préalable, que la glace est suffisamment épaisse pour pouvoir supporter le poids du véhicule, de la cargaison et des occupants. Le véhicule peut rompre la glace, risquant ainsi de causer des blessures graves ou mortelles.

## Traverser une route

Il vous sera peut-être nécessaire de traverser la route. Dans ce cas, observez les consignes suivantes :

1. Arrêtez-vous complètement sur l'accotement de la route.
2. Regardez dans les deux sens s'il y a de la circulation.
3. Traversez à proximité d'un virage ou d'un croisement sans visibilité est dangereux; évitez de le faire si possible.
4. Traversez la route en ligne droite jusqu'à l'accotement d'en face.
5. Tenez compte du fait que ce véhicule peut caler pendant la traversée; donnez-vous assez de temps pour quitter la route.
6. Vous devez supposer que les voitures qui arrivent en sens inverse ne vous voient pas et que, si elles vous voient, elles ne peuvent quand même pas prévoir vos actions.
7. Dans certains endroits, il est interdit de traverser la voie publique. Soyez au courant du code de route local.

## Éteindre le véhicule correctement

Ce véhicule est muni d'un ventilateur de refroidissement électronique qui aide à refroidir le moteur. Le ventilateur se met en marche lorsque la température du liquide de refroidissement dépasse les limites prédé-

terminées et s'éteint lorsque le liquide de refroidissement retourne à une température normale.

N'éteignez pas le véhicule lorsque le ventilateur de refroidissement est en marche. Lorsque le ventilateur s'arrête, éteignez le véhicule.

**■ REMARQUE : Le moteur du véhicule devrait tourner au ralenti jusqu'à ce que le ventilateur s'arrête indiquant que le moteur est revenu à une température normale.**

### ATTENTION

**Si la température du liquide de refroidissement continue d'augmenter, amenez le véhicule chez un concessionnaire autorisé pour une inspection.**

## Soyez prévoyant

Apportez toujours des articles de base avec vous pour rendre votre expérience sécuritaire et agréable. Soyez prêt à faire face à toute situation.

- Trousse de premiers soins\*
- Aliments et eau
- Trousse d'outils\*
- Téléphone cellulaire

\*La question des espaces de rangement et des possibilités de rangement additionnel sera traitée plus loin dans ce manuel.

## Information générale

■ **REMARQUE** : Ce véhicule est équipé d'un dispositif de limitation de vitesse pour limiter la vitesse à 24 km/h (15 mi/h) si la ceinture de sécurité de l'opérateur ne soit pas complètement engagé. Le voyant de ceinture de sécurité reste allumé jusqu'à ce que la ceinture de sécurité de l'opérateur est complètement engagé.

### Emplacement et fonction des commandes

#### Clé de commutateur d'allumage

Le véhicule est livré avec deux clés. Rangez la clé de recharge en lieu sûr. Un numéro d'identification est gravé sur chaque clé. Utilisez ce numéro lors de la commande d'une clé de recharge.

#### Commutateur d'allumage

Le commutateur d'allumage a trois positions.

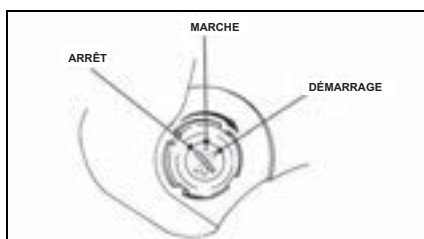

ATV-0056A

Position **OFF** – tous les circuits électriques sont désactivés sauf la fiche accessoire. Le moteur ne peut pas démarrer. La clé peut être retirée dans cette position.

■ **REMARQUE** : Les fiches accessoires sont alimentées en permanence par la batterie.

Position **RUN** – le circuit de démarreur est complet et le moteur peut démarrer. La clé ne peut pas être retirée dans cette position.

Position **START** – le circuit de démarrage est complet et le démarreur est engagé. Lorsque la clé est retirée, le commutateur retourne en position RUN. La clé ne peut pas être retirée dans cette position.

■ **REMARQUE** : Ce véhicule est pourvu d'un dispositif de sécurité prévenant le fonctionnement du démarreur lorsque la pédale de frein n'est pas en appuiez.

#### Levier d'embrayage

Ce véhicule est doté d'une transmission à variation continue (CVT) qui transfère la puissance à la boîte de vitesses à double rapport. Les positions de gamme supérieure, de gamme inférieure, de point mort, de marche arrière et de stationnement sont sélectionnées par le conducteur à partir du levier de vitesse.



MOD700

#### Interrupteurs de sélection d'entraînement



MOD184

Le commutateur de 2RM/4RM (2WD/4WD) à gauche permet au conducteur de faire avancer le véhicule soit en mode deux roues motrices (roues arrière) ou quatre roues motrices (toutes les roues). Le commutateur de droite permet au conducteur de verrouiller mécaniquement (LOCK) l'essieu arrière pour transférer une puissance égale aux deux roues arrière. Les deux commutateurs peuvent être utilisés simultanément pour réaliser le verrouillage 4RM de l'essieu arrière (4WD LOCK).

Pour une conduite normale sur des surfaces plates, sèches et dures, une conduite à deux roues motrices sans verrouillage de l'essieu arrière devrait être suffisante.

■ **REMARQUE** : Ce véhicule est équipé d'un limiteur de régime de marche arrière qui s'active lorsque le véhicule est en marche arrière et en mode 2RM (2WD). Le limiteur de marche arrière limitera la vitesse et le régime pendant la conduite en marche arrière. Pour désactiver le limiteur de marche arrière, il faut sélectionner le mode 4RM (4WD) en marche arrière.

Lorsqu'une adhérence supérieure est nécessaire, le verrouillage de l'essieu arrière ou la traction à quatre roues motrices constitue un choix tout indiqué. Certaines situations peuvent exiger le mode quatre roues motrices et le verrouillage de l'essieu arrière.

#### Sélection d'entraînement



MOD184

Pour sélectionner le mode 2RM, positionnez le commutateur 2RM/4RM (2WD/4WD) vers le bas. Pour sélectionner le mode 4RM, basculez le commutateur dans le sens opposé. Pour enclencher le verrouillage de l'essieu arrière, pressez le haut du commutateur de verrouillage de l'essieu arrière.

Le témoin changera avec chaque sélection.

	2WD	4WD
REAR UNLOCK		
REAR LOCK		

MOD339A

■ **REMARQUE** : La maniabilité et la tenue de route diffèrent lorsque le verrou de l'essieu arrière est engagé.

#### Pédale de frein

La pédale de frein constitue le seul dispositif de freinage et elle doit être utilisée pour toutes les manœuvres de freinage.

Appliquez les freins en enfonçant la pédale de frein.

#### Levier d'inclinaison de volant de direction

Tirez le levier située sur la colonne de direction et déplacez-la à la position désirée; relâchez le levier et assurez-vous que le volant de direction verrouille bien.

### ! AVERTISSEMENT

Assurez-vous que le volant est verrouillé sécuritairement avant de déplacer le véhicule sans quoi un mouvement de la roue de direction pourrait causer une perte de contrôle.



MOD183

#### Commutateur de phares Base et XT

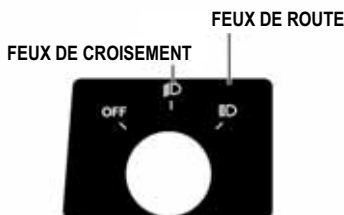

MODC036

Le commutateur d'allumage étant à la position RUN, sélectionnez les feux de croisement ou les feux de route à partir du commutateur de phares. Les feux arrière fonctionnent à toutes les positions sauf OFF (éteint). Les feux d'arrêt fonctionnent à toutes les positions d'éclairage.

Limited (LTD)

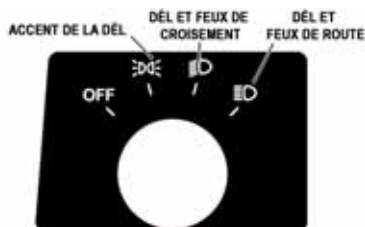

MOD079

Avec le commutateur d'allumage en position RUN, utilisez l'interrupteur du phare pour sélectionner le accent de la DÉL seulement, le accent de la DÉL avec feux de croisement ou le accent de la DÉL avec feux de route.

### Pédale d'accélérateur

Appuyez sur la pédale pour accroître le régime du moteur et la vitesse du véhicule; relâchez la pédale pour réduire le régime du moteur et la vitesse du véhicule.

■ **REMARQUE :** Ce véhicule est équipé d'un limiteur de ralenti qui retarde l'avance à l'allumage à l'approche du tr/min maximal. Lorsque le limiteur de tr/min est activé, il pourrait être interprété à tort comme un raté de haute vitesse.

### Siège de l'opérateur

1. Le siège du conducteur ne peut être retiré sans l'utilisation d'outils.
2. Pour verrouiller le siège, faites glisser l'arrière du siège dans les retenues de siège et poussez fermement sur l'avant du siège. Le siège doit s'enclencher dans les fixations de retenue et se verrouiller en place

## ! AVERTISSEMENT

**Vérifiez que le siège est bien fixé avant de conduire le véhicule. Un siège incorrectement fixé peut entraîner des blessures graves ou mortelles.**

### Sièges passagers

1. Pour retirer un siège, relevez le mécanisme sur le devant du siège; ensuite, soulevez la partie avant du siège et glissez-le en dehors de ses retenues arrière.
2. Pour verrouiller le siège, faites glisser l'arrière du siège dans les retenues de siège et poussez fermement sur l'avant du siège. Le siège doit s'enclencher dans les fixations de retenue et se verrouiller en place

## ! AVERTISSEMENT

**Vérifiez que les sièges sont bien fixés avant de conduire le véhicule. Les sièges incorrectement fixés peuvent entraîner des blessures graves ou mortelles.**

### Ceintures de sécurité

■ **REMARQUE :** Ce véhicule est équipé d'un dispositif de limitation de vitesse pour limiter la vitesse à 24 km/h (15 mi/h) si la ceinture de sécurité de l'opérateur ne soit pas complètement engagé. Le voyant de ceinture de sécurité reste allumé jusqu'à ce que la ceinture de sécurité de l'opérateur est complètement engagé.

Ce véhicule est équipé de ceintures de sécurité pour de l'opérateur et le(s) passager(s). Pour boucler et déboucler la ceinture de sécurité correctement, procédez ainsi :

1. Disposez la ceinture de sécurité au niveau de la taille, le plus bas possible, sans la tordre en s'assurant que la bretelle se trouve sous le cou et traverse la poitrine.

## ! AVERTISSEMENT

Seules les personnes de taille suffisante peuvent monter à bord de ce véhicule comme passagers. Les passagers doivent pouvoir poser leurs pieds plat au sol tout en gardant le dos appuyé contre le dossier du siège et en tenant sur les poignées (passager extérieur seulement).

2. Enfoncez la boucle dans la fente de l'attache jusqu'au dé clic; à ce moment, la ceinture est bouclée. La ceinture se rétract automatiquement dès que la boucle est relâchée.

## ! AVERTISSEMENT

La chute depuis un véhicule en mouvement peut entraîner de graves blessures, voire la mort. Bouclez toujours solidement sa ceinture de sécurité et assurez-vous que la ceinture de sécurité du passager est bouclée et bien serrée avant de lancer le moteur ou de conduire le véhicule.

## Portières et barres de retenue supérieures

En plus des ceintures de sécurité, des portières et des barres de retenue supérieures à gauche et à droite sont destinées à empêcher les bras et les jambes de dépasser hors du véhicule. Ces portières doivent toujours être bien fixées lorsque le véhicule est en mouvement.

Ne conduisez jamais le véhicule si les portières ou les barres de retenue supérieures sont retirées ou mal fixées

## Points d'arrimage de la benne

La benne comporte de multiples points d'arrimage autour du haut et dans chaque coin du plancher de la benne. Attachez toujours le chargement avec des sangles d'arrimage pour éviter qu'elle se déplace et soit endommagée.

Les points d'arrimage (1) ne doivent pas être utilisés comme seuls points d'arrimage pour les charges lourdes.

Utilisez les points d'arrimage (2) comme points d'arrimage principaux pour stabiliser les charges lourdes, et les points d'arrimage (1) comme points d'arrimage secondaires.

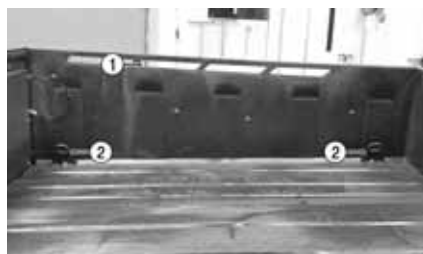

MOD118A

## ATTENTION

Si vous utilisez des sangles à cliquet, veillez à ne pas trop serrer afin de ne pas endommager le benne.

■ **REMARQUE** : Consultez toujours le tableau de capacité de charge dans ce manuel, avant de charger et de transporter des charges.

## Verrous de hayon



MOD701A

1. Pour ouvrir le hayon, utilisez la poignée pour tirer sur les poignée du hayon (1) (situé sur l'extrémité du hayon).
2. Pour fermer le hayon, soulevez-le et poussez-le fermement vers l'avant. Accrochez les anses de loquet (2) et poussez les poignées vers l'avant, au-dessus du centre.



MOD109A

## Poignée de verrouillage du benne



MOD062A

1. Pour soulever le benne, élevez la poignée vers le haut, puis soulevez le benne.
2. Pour abaisser le benne, poussez fermement sur la partie avant du coffre. Le coffre doit automatiquement se positionner et se verrouiller.

## Rangement derrière le siège

Un compartiment de rangement est situé derrière les sièges passagers. Cet espace de rangement n'est pas étanche à l'eau.

Il est possible d'y ranger une trousse de premiers soins, un extincteur, de l'équipement de récupération du véhicule. Les extincteurs doivent être solidement fixés et il faut les empêcher de rouler sur le plancher.

Si l'équipement d'urgence est rangé hors de vue, assurez-vous d'identifier clairement où se trouvent ces articles



MOD122

Pour accéder au rangement derrière le siège, tournez la fixation quart-de-tour dans le sens horaire et basculez le dossier de siège vers l'avant.



MOD121A

Le compartiment de rangement est conçu pour convenir parfaitement pour les dessous de siège passager.

1. Repliez le(s) dossier(s) du siège passager et positionnez le(s) dessous de siège dans le(s) point(s) de retenue marqué(s) du compartiment de rangement.



MOD151A

## Servodirection électronique (si équipé)

Certains véhicules ont été produit avec un système de servodirection électronique (SDE) visant à réduire l'effort de braquage et la fatigue l'opérateur dans une grande variété de conditions d'utilisation.

Le système SDE s'engage lorsque le commutateur d'allumage est à la position ON et se désengage après environ cinq minutes (pour ménager la batterie) quand le moteur ne tourne pas.

Ce système est absolument exempt d'entretien : aucun réglage ou entretien n'est nécessaire. Il n'y a aucun liquide à vérifier ou à changer et le système SDE est entièrement indépendant et scellé pour le protéger contre les éléments.

Le système SDE est alimenté par le système de batterie; par conséquent, il faut que la batterie soit en bon état et entièrement chargée. Un relais SDE et un fusible de 30 ampères situés sous le capot dans le module d'alimentation électrique (MAE) fournissent l'alimentation et une protection contre la surcharge.

Le système est auto-contrôle et affichera un code d'anomalie sur la bloc-instruments à ACL si un problème avec le circuit de contrôle du système SDE se produisait.

Code	Description de la panne
C1301	Surintensité
C1302	Erreur de courant excessif
C1303	Panne de plage du capteur de couple
C1304	Panne de linéarité du capteur de couple
C1305	Encodeur de position du rotor
C1306	Basse tension du système
C1307	Tension élevée du système
C1308	Température supérieure à 110° C (230° F)
C1309	Température supérieure à 120° C (248° F)
C1310	Vitesse du véhicule élevée
C1311	Vitesse du véhicule faible
C1312	Signal de vitesse du véhicule défectueux
C1313	Régime du moteur élevé
C1314	Régime du moteur faible
C1315	Signal de régime moteur défectueux
C1316	Erreur de la mémoire EEPROM
C1317	Erreur du bus CAN
C1318	Erreur CRC interne
C1319	Dépassement du compteur de démarrages
C1320	Rapport inadéquat entre la vitesse et le régime du véhicule
C1321	Vitesse du véhicule erronée
C1322	Régime du moteur perdu
C1323	Message d'arrêt de la SDE sur l'affichage

C1324	Perte de communication CAN avec le module de SDE
C1325	Perte double
C1326	Encodeur de position du rotor
C1327	Erreur du convertisseur de tension (basse)
C1328	Erreur du convertisseur de tension (haute)
C1329	Erreur de données internes

■ **REMARQUE** : La procédure de réinitialisation du code consiste à tourner le commutateur d'allumage à la position ARRÊT et la remettre ensuite à la position MARCHÉ. Si le code continue de s'afficher, apportez votre véhicule chez un concessionnaire agréé pour un entretien du système SDE avant de reprendre l'utilisation.

## ATTENTION

Ne conduisez jamais ce véhicule si un code d'anomalie SDE apparaît sur la bloc-instruments à ACL. Cela indique une défectuosité du circuit de commande du système SDE pouvant causer une perte de l'assistance de la servodirection.

En cas de panne d'alimentation électrique, le système SDE se désactive (comparable à une automobile dont le moteur est éteint). L'effort de braquage augmente mais le contrôle de la conduite peut être maintenu.

## Jauge de Sports

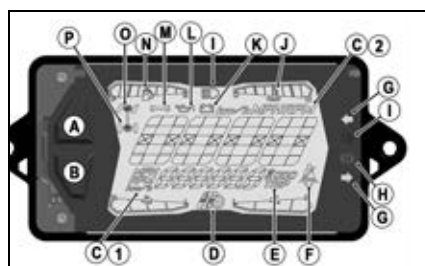

MOD755

(A) Bouton supérieur — Bascule entre le compteur de vitesse et le régime du moteur.

- (B) Bouton inférieur — Cycles à travers le déclenchement, le temps d'entraînement du moteur, le rétroéclairage, le régime du moteur, l'odomètre et le compteur de vitesse.
- (C) Affichage de compteur de vitesse/tachymètre — indique la vitesse approximative du véhicule en km/h ou mi/h lorsque la fonction de compteur de vitesse est sélectionnée, le régime du moteur en tr/min lorsque la fonction de tachymètre est sélectionnée. Appuyez sur le bouton de supérieur pour changer le paramètre qui s'affiche. Le compteur de vitesse étant sélectionné, maintenir le bouton de supérieur enfoncé pour alterner entre la configuration standard (mi/h/milles/Fahrenheit) et métrique (km/h/kilomètres/Celsius) ou pour régler l'horloge.
- (F) Indicateur de rappel de la ceinture de sécurité — Chaque fois que l'on met le commutateur d'allumage sur MARCHE, l'indicateur s'allume sur le compteur de vitesse que la ceinture de sécurité de l'opérateur soit sécurisée pour rappeler aux occupants de boucler leurs ceintures de sécurité.

## ! AVERTISSEMENT

**L'indicateur de la ceinture de sécurité constitue seulement un rappel, car il s'éteint automatiquement après 8 à 10 secondes. Il n'indique pas que les ceintures de sécurité sont bouclées correctement. Il appartient au conducteur de s'assurer que tous les occupants du véhicule sont assis correctement, avec leurs ceintures de sécurité bouclées et que les portes sont lâchées correctement. La chute hors d'un véhicule en mouvement peut provoquer des blessures graves ou mortelles.**

**REMARQUE : Un élément ne peut s'afficher à milieu position (1) que lorsqu'il n'apparaît pas déjà dans l'affichage du position haut (2).**

- (D) Indicateur de position de vitesse — Indique le rapport sélectionné.
- (E) Affichage du compteur horaire de moteur/compteur kilométrique/totalisateur journalier/compteur de vitesse/tachymètre/ — affiche le temps de fonctionnement du moteur, le compteur kilométrique, le totalisateur journalier, le compteur de vitesse ou le tachymètre. Appuyez sur le bouton inférieur pour changer le paramètre qui s'affiche. Le compteur horaire de moteur et le compteur kilométrique ne peuvent pas être remis à zéro. Pour remettre à zéro le totalisateur journalier, sélectionnez Totalisateur journalier; puis, maintenez enfoncé le bouton inférieur jusqu'à ce que l'affichage du totalisateur journalier indique 0. Le compteur horaire indique le nombre total d'heures de fonctionnement du véhicule et ne peut être remis à zéro.
- (G) FACULTATIF : Clignotants — Les feux fléchés s'allument lorsque les clignotants gauche et droit sont activés
- (H) FACULTATIF : Indicateur de faible niveau de liquide de frein — Le feu rouge s'allume lorsque le niveau de liquide de frein dans le réservoir est faible.
- (I) Indicateur de feu de route — L'indicateur s'allume chaque fois que le mode feux haut est sélectionné avec le commutateur de phare.
- (J) L'indicateur fait référence à la température du liquide de refroidissement du moteur. L'indicateur de température du liquide de refroidissement du moteur s'affichera momentanément chaque fois que le commutateur d'allumage est mis en marche. L'indicateur s'allumera si la température du liquide de refroidissement atteint un niveau trop élevé par rapport à la température de fonctionnement adéquate.

## ATTENTION

L'utilisation continue lorsque le moteur présente une température élevée peut causer des dommages au moteur ou une usure prématurée.

■ **REMARQUE** : Le régime élevé du moteur, la vitesse réduite du véhicule ou le transport de charges lourdes peut accroître la température du moteur. En diminuant le régime du moteur, en réduisant la charge et en sélectionnant une vitesse plus appropriée, vous réduirez la température du moteur.

■ **REMARQUE** : La présence de saletés dans le compartiment moteur (ou entre les ailettes de refroidissement du radiateur) peut réduire la capacité de refroidissement. Lavez le radiateur et le moteur au tuyau de jardin pour éliminer toutes les saletés qui empêchent la bonne circulation de l'air.

## ATTENTION

Le fabricant n recommande pas le lavage sous pression pour nettoyer le faisceau du radiateur. La pression peut tordre ou aplatir les ailettes, ce qui limiterait le débit d'air, et les composants électriques sur le radiateur pourraient être endommagés. Utiliser seulement un tuyau d'arrosage avec buse de pulvérisation à la pression locale normale.

(K) Indicateur de tension de la batterie — s'allume si la batterie est faible.

L. Indicateur de basse pression d'huile — L'indicateur concerne la pression d'huile du moteur, et non le niveau d'huile; cependant, si le niveau d'huile est bas, cela peut affecter la pression d'huile. L'indicateur de basse pression d'huile moteur s'affichera lorsqu'il y a une pression d'huile moteur faible ou nulle. Si la

pression d'huile est perdue, vérifiez le niveau d'huile. Si l'indicateur ne s'éteint pas ou si le moteur ne démarre pas, amenez le véhicule chez un concessionnaire autorisé. Si cela n'est pas sous garantie, ce service est à la discrétion et aux frais du propriétaire du véhicule.

## ATTENTION

Faire fonctionner le moteur avec une pression d'huile moteur faible peut causer des dommages graves au moteur.

(M) Indicateur de défaillance de l'injection électronique de carburant — Lorsqu'un code diagnostique de l'erreur EFI est détecté, un code diagnostique de l'erreur et code de moteur apparaît sur le bloc-instruments à ACL. L'erreur code et l'icône de moteur continuent d'être affichés sur le bloc-instruments à ACL jusqu'à ce que l'on ait remédié à l'erreur.

■ **REMARQUE** : Amenez le véhicule chez un concessionnaire agréé pour corriger l'erreur et pour remettre à l'état initial le système d'erreur le plus tôt possible.

(N) Affichage du niveau de carburant — Cet affichage indique la quantité d'essence approximative restant dans le réservoir.

(O) Indicateur de sélection de conduite — affiche un O entre les roues avant lorsque le mode de conduite 4RM est sélectionné à partir du commutateur de mode d'entraînement.

(P) Indicateur de verrouillage du différentiel arrière — affiche un X entre les roues arrière lorsque le verrouillage du différentiel est engagé.



MOD763F

- (A) Bouton de retour - Ce bouton affiche la vue précédente sur l'écran d'affichage.
- (B) Bouton de renseignements sur le véhicule - Ce bouton affiche l'écran principal de renseignements sur le véhicule.
- (C) Bouton d'écran principal - Ce bouton affiche l'écran principal. Appuyez et maintenez enfoncé toute icône d'application ou tout gadget logiciel pour le déplacer. Appuyez et maintenez enfoncé sur une zone noire pour ajouter un nouveau gadget logiciel ou changer l'arrière-plan.
- (D) Indicateur de rappel de la ceinture de sécurité — Chaque fois que l'on met le commutateur d'allumage sur MARCHE, l'indicateur s'allume sur le compteur de vitesse que la ceinture de sécurité de l'opérateur soit sécurisée pour rappeler aux occupants de boucler leurs ceintures de sécurité.

## ! AVERTISSEMENT

L'indicateur de la ceinture de sécurité constitue seulement un rappel, car il s'éteint automatiquement après 8 à 10 secondes. Il n'indique pas que les ceintures de sécurité sont bouclées correctement. Il appartient au conducteur de s'assurer que tous les occupants du véhicule sont assis correctement, avec leurs ceintures de sécurité bouclées et que les portes sont lâchées correctement. La chute hors d'un véhicule en mouvement peut provoquer des blessures graves ou mortelles.

- (E) Témoin de niveau de carburant bas - Le témoin s'allume lorsque le niveau d'essence dans le réservoir est bas.
- (F) Indicateur de température de liquide de refroidissement - L'indicateur et le graphique de température de liquide de refroidissement (N) s'allumeront en bleu lors du démarrage à froid du moteur.

\* L'indicateur cessera de s'illuminer, et le graphique (N) deviendra vert lorsque le moteur atteindra la température de fonctionnement adéquate.

\* Si la température du liquide de refroidissement dépasse la température de fonctionnement, l'indicateur s'illuminera en orange.

\* Une fois que la température du liquide de refroidissement atteint la température de surchauffe du moteur, l'indicateur s'illuminera en rouge.

### ATTENTION

Si le témoin est allumé en rouge en permanence, arrêtez immédiatement le moteur et laissez-le refroidir. Si vous ne parvenez pas à déterminer ou à résoudre le problème, apportez la motoneige chez un concessionnaire de motoneiges Arctic Cat agréé pour réparation. S'il n'est pas sous garantie, ce service est à la discrétion et aux frais du propriétaire de la motoneige.

### ATTENTION

L'utilisation continue lorsque le moteur présente une température élevée peut causer des dommages au moteur ou une usure prématurée.

■ **REMARQUE :** Le régime élevé du moteur, la vitesse réduite du véhicule ou le transport de charges lourdes peut accroître la température du moteur. En diminuant le régime du moteur, en réduisant la charge et en sélectionnant une vitesse plus appropriée, vous réduirez la température du moteur.

■ **REMARQUE :** La présence de saletés dans le compartiment moteur (ou entre les ailettes de refroidissement du radiateur) peut réduire la capacité de refroidissement. Lavez le radiateur et le moteur au tuyau de jardin pour éliminer toutes les saletés qui empêchent la bonne circulation de l'air.

### ATTENTION

**Le fabricant n'recommande pas le lavage sous pression pour nettoyer le faisceau du radiateur. La pression peut tordre ou aplatis les ailettes, ce qui limiterait le débit d'air, et les composants électriques sur le radiateur pourraient être endommagés. Utiliser seulement un tuyau d'arrosage avec buse de pulvérisation à la pression locale normale.**

(G) Témoin d'entretien - Le témoin s'allume lorsque survient un problème relié aux capteurs du véhicule.

(H) Indicateur de basse pression d'huile — L'indicateur concerne la pression d'huile du moteur, et non le niveau d'huile; cependant, si le niveau d'huile est bas, cela peut affecter la pression d'huile. L'indicateur de basse pression d'huile moteur s'affichera lorsqu'il y a une pression d'huile moteur faible ou nulle. Si la pression d'huile est perdue, vérifiez le niveau d'huile. Si l'indicateur ne s'éteint pas ou si le moteur ne démarre pas, amenez le véhicule chez un concessionnaire autorisé. Si cela n'est pas sous garantie, ce service est à la discrétion et aux frais du propriétaire du véhicule.

### ATTENTION

**Faire fonctionner le moteur avec une pression d'huile moteur faible peut causer des dommages graves au moteur.**

(I) Témoin de feu de route - Le témoin s'allume chaque fois que le mode feu de route est sélectionné avec le commutateur de phares.

(J) Indicateur de position de vitesse — Indique le rapport sélectionné.

(K) Indicateur de sélection de conduite — affiche un O entre les roues avant lorsque le mode de conduite 4RM est sélectionné à partir du commutateur de mode d'entraînement.

Indicateur de verrouillage du différentiel arrière — affiche un X entre les roues arrière lorsque le verrouillage du différentiel est engagé.

- (L) Témoin de vitesse du véhicule - Ce témoin affiche la vitesse du véhicule.
- M) Champs de données personnalisées de l'utilisateur du G8 - Les cinq champs de données personnalisables peuvent afficher une variété de données. Ces champs de données peuvent être modifiés facilement en appuyant sur le champ de données et en sélectionnant un nouveau champ.
- (N) Graphique de température du liquide de refroidissement - Ce graphique affiche la température du liquide de refroidissement.
- (O) Graphique du niveau de carburant - Ce graphique affiche la quantité de carburant approximative dans le réservoir d'essence.

## Mise à jour du logiciel de G8

Durant les mises à jour par Wi-Fi, il est recommandé de connecter le véhicule à un chargeur de batterie ou un chargeur d'entretien, d'augmenter le délai de la mise en veille de l'écran et de s'assurer que la tension de la batterie correspond à 50 % de la charge ou plus.

Si la tension de batterie affichée est inférieure à 50 %, faites démarrer le moteur et faites-le tourner au ralenti jusqu'à ce que l'affichage s'allume. À l'aide du câble USB fourni, branchez un ordinateur personnel ou un chargeur mural à la connexion USB située près du connecteur du capot.

L'affichage informera automatiquement l'utilisateur lorsqu'une mise à jour est disponible.



ONS-485

Pour vérifier manuellement les mises à jour, sélectionnez paramètres puis mises à jour.

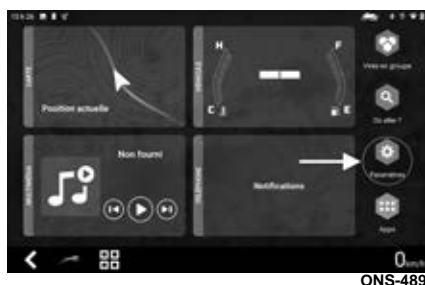

ONS-489



MOD-764F

## Manuel d'utilisation du G8

Le manuel d'utilisation pour le bloc-instruments G8 se trouve sur l'écran de l'appareil et est offert en plusieurs langues. Pour trouver le manuel d'utilisation, sélectionnez applications puis manuel d'utilisation.

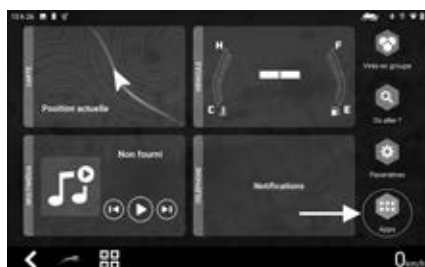

ONS-505



ONS-506

# Codes diagnostique d'erreur

Code	Description de défaut
C0063	Haut circuit de capteur d'inclinaison
C0064	Bas/ouvert/SG circuit de capteur d'inclinaison
C1263	Ouvert circuit de feu marche arrière
C1264	Haut circuit de feu marche arrière
C1265	Bas/SG circuit de feu marche arrière
P0030	Intermittent/ouvert chauffeur d'oxygène
P0031	Bas/SG de chauffeur d'oxygène
P0032	Haut/SP de chauffeur d'oxygène
P0068	Plausibilité MAP du capteur de position du papillon
P0107	Bas/SG/ouvert circuit de capteur de MAP
P0108	Haut/SP circuit de capteur de MAP
P0112	Bas/SG circuit de capteur de température d'admission d'air
P0113	Haut/ouvert circuit de capteur de température d'admission d'air
P0114	Intermittent circuit de capteur de température d'admission d'air
P0116	Plage/rendement du circuit du capteur de température de liquide de refroidissement du moteur
P0117	Tension faible/court-circuit à la masse du circuit du capteur de température de liquide de refroidissement du moteur
P0118	Tension élevée/coupeure/court-circuit à l'alimentation du circuit du capteur de température de liquide de refroidissement du moteur
P0122	Coupeure/court-circuit à la masse du circuit du capteur de position du papillon n° 1
P0123	Tension élevée/coupeure du circuit du capteur de position du papillon n° 1
P0130	Intermittent/ouvert capteur d'oxygène
P0131	Bas/SG capteur d'oxygène ou fuite d'air
P0132	Haut/SP capteur d'oxygène
P0171	Rétroaction d'oxygène en-deçà de la correction minimale
P0172	Rétroaction d'oxygène excédant la correction maximale.
P0201	Coupeure du circuit d'injecteur de carburant du cylindre n° 1
P0202	Coupeure du circuit d'injecteur de carburant du cylindre n° 2
P0203	Coupeure du circuit d'injecteur de carburant du cylindre n° 3
P0217	Surchauffe du liquide de refroidissement du moteur détectée
P0219	État de survitesse du moteur
P0222	Tension faible/coupeure/court-circuit à la masse du circuit du capteur de position du papillon n° 2
P0223	Tension élevée du circuit du capteur de position du papillon n° 2

Code	Description de défaut
P0261	Bas/SG circuit d'injecteur de carburant de cylindre n° 1
P0262	Haut circuit d'injecteur de carburant de cylindre n° 1
P0264	Tension faible/court-circuit à la masse du circuit d'injecteur de carburant du cylindre n° 2
P0265	Tension élevée du circuit d'injecteur de carburant du cylindre n° 2
P0267	Tension faible/court-circuit à la masse du circuit d'injecteur de carburant du cylindre n° 3
P0268	Tension élevée du circuit d'injecteur de carburant du cylindre n° 3
P0325	Plage/performance du capteur de cognement
P0326	Capteur de cognement intermittent/erratique
P0363	Até d'allumage détecté — alimentation en carburant désactivée
P0370	Perte de synchronisation du capteur de position du vilebrequin/position d'écartement
P0371	Dent additionnelle détectée du capteur de position du vilebrequin
P0372	Dent du capteur de position du vilebrequin manquante
P0373	Pointe du capteur de position du vilebrequin détectée
P0374	Signal du capteur de position du vilebrequin non détecté
P0444	Coupeure du circuit de soupape de commande de purge du système d'évaporation
P0458	Tension faible/court-circuit à la masse du circuit de soupape de commande de purge du système d'évaporation
P0459	Tension élevée/court-circuit à l'alimentation du circuit de soupape de commande de purge du système d'évaporation
P0480	Circuit de contrôle de relais de ventilateur
P0481	Coupeure du circuit de commande de relais du ventilateur secondaire
P0500	Capteur de vitesse de véhicule
P0503	Signal intermittent/erronné/élevé du circuit du capteur de vitesse du véhicule
P0504	Contacteur de frein prioritaire
P0562	Tension bas de système
P0563	Tension haut de système
P0600	Lien de communication série
P0606	Erreur de surveillance interne
P060C	Erreur de surveillance interne 3
P061A	Erreur de surveillance interne du couple
P061F	Avertissement de température de la commande électronique des gaz
P0615	Circuit de relais de démarreur
P0616	Bas circuit de relais de démarreur
P0617	Haut circuit de relais de démarreur
P0627	Coupeure du circuit de commande de la pompe à carburant

Code	Description de défaut
P0628	Tension faible/court-circuit à la masse du circuit de commande de la pompe à carburant
P0629	Tension élevée/court-circuit à l'alimentation du circuit de commande de la pompe à carburant
P0630	NIV non programmé ou incompatible
P0641	Tension faible/coupure du circuit du capteur de tension de référence n° 1
P0643	Tension élevée du circuit de capteur de tension de référence n°1
P0651	Tension faible/coupure du circuit du capteur de tension de référence n° 2
P0653	Tension élevée du circuit de capteur de tension de référence n° 2
P0685	Coupure du circuit du relais principal/EFI
P0686	Tension faible/court-circuit à la masse du circuit du relais principal/EFI
P0687	Tension élevée/court-circuit à l'alimentation du circuit du relais principal/EFI
P0691	Tension basse/court-circuit à la masse du circuit de commande de relais du ventilateur principal
P0692	Tension élevée/court-circuit à l'alimentation du circuit de commande de relais du ventilateur principal
P0693	Tension basse/court-circuit à la masse du circuit de commande de relais du ventilateur secondaire
P0694	Tension élevée/court-circuit à l'alimentation du circuit de commande de relais du ventilateur secondaire
P1120	Position plus basse du capteur de position du papillon
P1121	Adaptation plus basse du capteur de position du papillon
P1122	Retour plus bas du capteur de position du papillon
P1123	État d'adaptation du capteur de position du papillon
P1124	Adaptation de rendement limité du capteur de position du papillon
P1125	Position supérieure du capteur de position du papillon
P1126	Retour supérieur du capteur de position du papillon
P2100	Coupure du circuit du moteur de commande de l'actionneur d'accélérateur
P2102	Tension basse/court-circuit à la masse du circuit 1 du moteur de commande de l'actionneur d'accélérateur
P2103	Tension élevée/court-circuit à l'alimentation du circuit 1 du moteur de commande de l'actionneur d'accélérateur
P2106	La tension de sortie de commande des gaz électronique est hors plage
P2107	Température excessive de la commande électronique des gaz
P210C	Tension basse/court-circuit à la masse du circuit 2 du moteur de commande de l'actionneur d'accélérateur

Code	Description de défaut
P210D	Tension élevée/court-circuit à l'alimentation du circuit 2 du moteur de commande de l'actionneur d'accélérateur
P2118	Erreur de plage du moteur de commande de l'actionneur d'accélérateur
P2119	Erreur de performance du contrôle de l'actionneur de commande des gaz
P2122	Tension faible/coupure/court-circuit à la masse du circuit de capteur de position de pédale n° 1
P2123	Tension élevée/court-circuit à l'alimentation du circuit de capteur de position de pédale n° 1
P2127	Tension faible/coupure/court-circuit à la masse du circuit de capteur de position de pédale n° 2
P2128	Tension élevée/court-circuit à l'alimentation du circuit de capteur de position de pédale n° 2
P2135	Erreur de plausibilité du capteur de position du papillon
P2138	Erreur de plausibilité du capteur de position de pédale
P2299	Incompatibilité entre la position de la pédale de frein/la position de la pédale de l'accélérateur
P2300	Tension faible/court-circuit à la masse/coupure du circuit primaire de bobine d'allumage n° 1
P2301	Tension élevée du circuit primaire de bobine d'allumage n° 1
P2303	Tension faible/coupure du circuit primaire de bobine d'allumage n° 2
P2304	Tension élevée du circuit primaire de bobine d'allumage n° 2
P2306	Tension faible/coupure du circuit primaire de bobine d'allumage n° 3
P2307	Tension élevée du circuit primaire de bobine d'allumage n° 3
P2610	Réinitialisation de l'UCE réchauffée
U0100	Perte de communication avec l'ECM
U0155	Perte de communication CAN entre les blocs-instruments à ACL et l'ECM
FUEL OFF	Code d'activation de capteur d'inclinaison

## Limiteur de régime

e véhicule est équipé d'un limiteur de régime pouvant être changé à partir de l'écran du bloc-instruments à ACL. Pour changer ou vérifier le limiteur de régime, recourez à la procédure suivante :

### Jauge de Sports

■ **REMARQUE** : Les deux boutons sur le bloc-instruments sont le haut (A), et le bas (B).



MOD755A

1. Placez le commutateur d'allumage en position de conduite.
2. Maintenez les boutons haut et le bas du bloc-instruments simultanément jusqu'à ce que « DIAGNOSTIC MENU » (menu des diagnostics) s'affiche.
3. Faites défiler vers le haut en appuyant sur le bouton supérieur ou vers le bas en appuyant sur le bouton inférieur jusqu'à ce que « PLUS » soit affiché ; puis appuyez sur les deux boutons pour SÉLECTIONNER.



MOD755B

4. Avec «SET SPEED» affiché appuyez sur les deux boutons.



MOD755C

5. Tout d'abord, la place des 10 sera sélectionnable, utilisez le bouton supérieur pour augmenter la limite de vitesse de 10 mph et le bouton inférieur pour abaisser la limite de vitesse de 10 mph. Appuyez sur les deux boutons pour ajuster la place du 1. Appuyer sur le bouton supérieur augmentera la limite de vitesse d'un mph et en appuyant sur le bouton inférieur réduira la limite de vitesse d'un mph. Appuyez deux fois sur les deux boutons pour définir la limite de vitesse.
6. Une fois que la limite de vitesse a été définie, le guage affichera « CODE yes ». Pour définir un code PIN afin d'empêcher les utilisateurs non autorisés de modifier la limite de vitesse, appuyez sur les deux boutons. Sinon, appuyez sur le bouton inférieur. Le code ne sera affiché. Appuyez sur les deux boutons pour ignorer la définition d'un code PIN.

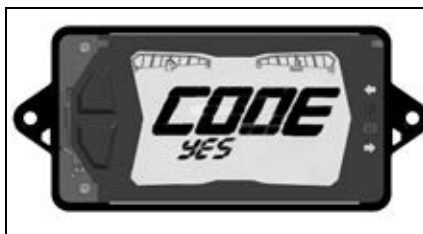

MOD755D

- Après avoir appuyé sur les deux boutons avec «CODE yes» affiché, «SURE yes» sera affiché. Pour annuler la définition du code PIN, appuyez sur le bouton inférieur pour afficher Bien sûr non et appuyez sur les deux boutons. La sortie s'affichera. soit ne rien faire, soit appuyer sur les deux boutons pour quitter. Si un code PIN est souhaité, appuyez sur les deux boutons lorsque «SURE yes» s'affiche



MOD755E

■ **REMARQUE :** Lorsque « SURE yes » (mot de passe ) est activé, il est nécessaire d'entrer un mot de passe pour naviguer dans le menu mot de passe. Pour cette raison, il est recommandé de noter le code et de le ranger en lieu sûr. En cas d'oubli du mot de passe ou code, il faut apporter le véhicule chez un concessionnaire pour une réinitialisation.

- La jauge affichera ---- code, définira le code un chiffre à la fois en appuyant sur le bouton supérieur ou inférieur pour sélectionner un numéro. Lorsque le nombre souhaité est affiché pour chaque chiffre, appuyez sur les deux boutons. Une fois que tous les chiffres ont été sélectionnés, appuyez sur les deux boutons pour enregistrer le code PIN.

■ **Remarque :** Si la jauge est réglée pour afficher la vitesse du véhicule en métrique, la limite de vitesse sera en kmh.

■ **REMARQUE :** Si les boutons ne sont pas enfoncés pendant 5 secondes pendant l'écran de réglage de la limite de vitesse, la jauge chronopera et reviendra à l'écran SET SPEED.

## Bloc-instruments G8

- Pour définir la limite de vitesse, sélectionnez Paramètres, puis Configuration du véhicule

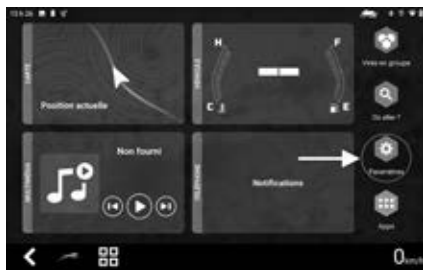

ONS-489



MOD765

- Sélectionnez Limiteur de vitesse dans le menu.



MOD766

- Sélectionnez Limite de vitesse et entrez la vitesse souhaitée.



MOD767



MOD769

4. Un mot de passe est recommandé pour empêcher les utilisateurs non autorisés de modifier la limite de vitesse. Sélectionnez « NIP » et entrez un NIP numérique.



MOD768



MOD770

■ **REMARQUE :** Lorsqu'un NIP est activé, il est nécessaire de le saisir pour accéder au menu du limiteur de vitesse. Il est donc recommandé de noter le code et de le garder en lieu sûr. En cas d'oubli, le véhicule doit être remis chez un concessionnaire autorisé pour réinitialisation.

5. Vous pouvez modifier ou désactiver le NIP en sélectionnant l'option Limiteur de vitesse et en entrant le code PIN. Sélectionnez ensuite l'option à modifier ou à désactiver. Si vous désactivez le NIP, une deuxième fenêtre contextuelle vous demandera de le confirmer.

## Jauge de niveau d'huile

Il y a une jauge de niveau d'huile pour contrôler le niveau d'huile du moteur. Respectez la procédure suivante pour vérifier le niveau d'huile :

■ **REMARQUE :** Lors du contrôle du niveau d'huile, le véhicule doit être sur un sol de niveau.

1. Élevez la benne.
2. Retirer la jauge de niveau d'huile et nettoyez-la à l'aide d'un chiffon propre.



MOD021A

3. Installez la jauge de niveau d'huile/ le bouchon de remplissage d'huile.

■ **REMARQUE :** Lorsque vous vérifiez le niveau, insérez complètement la jauge d'huile.

4. Retirez la jauge de niveau d'huile; le niveau d'huile moteur doit être entre le range d'opération.

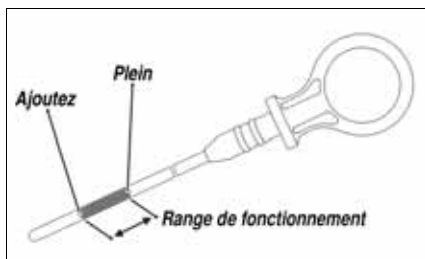

MOD-OIL-GA

### ATTENTION

**Ne mettez pas trop d'huile dans le moteur. Vérifiez que le niveau d'huile est toujours dans la range d'opération mais ne au-dessus ligne PLEIN.**

5. Pour ajouter de l'huile, inclinez le benne vers le haut. Retirez le bouchon de remplissage d'huile. Après avoir ajouté de l'huile, remettez le bouchon de remplissage d'huile en place et serrez-le fermement.



MOD064

6. Vérifiez le niveau d'huile après avoir ajouté de l'huile moteur et confirmez que le niveau correspond à la plage de fonctionnement.

## Tableau de capacité de charge nominale

Ce véhicule doit être chargé en fonction de la capacité de charge indiquée dans le tableau des capacités de charge nominales. Il ne faut en aucun cas excéder la capacité de charge utile.

### ! AVERTISSEMENT

**Le fait de surcharger le véhicule pourrait entraîner une perte de contrôle, ce qui risquerait de causer de graves blessures, voire la mort.**

Article	Spécifications	
	(kg)	(lb)
Capacité de charge utile du véhicule	680	1 500
Poids de la flèche	68	150
Poids de la flèche et du chargement arrière (maximal)	453	1 000
Capacité de remorquage	907	2 000

**Capacité de charge du véhicule** — Poids total du conducteur, des passagers, poids de la flèche de remorque, des accessoires, du chargement et des compartiments de rangement. **Tout combinaison de ces articles ne doit pas dépasser 680 kg (1 500 lb).**

**Poids de la flèche** — Poids sur la flèche de la remorque.

**Poids des accessoires** — Treuil, supports de fourreau à fusil, chasse-neige, etc.

**Poids de flèche arrière et de cargaison** — Poids total sur la flèche de la remorque et la benne.

**Poids de flèche arrière, compartiments de rangement, et de cargaison** — Poids total sur la flèche de la remorque, le compartiments de rangement, et la benne.

**Capacité de remorquage** — Poids total de la remorque et de toute la cargaison dans la remorque.

## Remorquage et traction



MOD001B

Ce véhicule est équipé d'un attelage de remorque arrière fixé au châssis convenant à un attelage récepteur de 5,1 cm (2 po).

### ! AVERTISSEMENT

**Veillez à ce que la charge de la remorque soit correctement fixée de manière à ne pas bouger lors du déplacement du véhicule. De plus, ne surchargez pas la remorque.**

Lors du chargement correct de la remorque, deux paramètres sont critiques : le poids brut de la remorque (le poids de la remorque et du chargement) et le poids de la flèche.

### ! AVERTISSEMENT

**Ne dépassez jamais les limites de poids.**

Le poids de la flèche de remorque est la force descendante exercée sur l'attelage par le coupleur de remorque quand la remorque est complètement chargée et que le coupleur est à sa hauteur normale de remorquage. Pour des renseignements sur le poids de la flèche, consultez l'information sur la capacité de charge nominale.

Gardez toujours une basse vitesse lorsque vous avez une remorque attelée et évitez les brusques accélérations, les manœuvres rapides et les arrêts soudains. La distance de freinage n'est plus la même lorsque vous tirez une remorque. Lorsque vous tirez une remorque, gardez toujours une basse vitesse et prévoyez une distance d'arrêt plus longue que lorsque vous n'avez pas de remorque.

### ! AVERTISSEMENT

**Conduire ce véhicule sans redoubler de précaution lorsqu'une remorque est attelée constitue un danger. La traction d'une remorque peut influencer sur la tenue de route du véhicule et son freinage. Tractez toujours une remorque à basse vitesse et n'exécutez jamais 16 km/h (10 mi/h). Évitez de brusques accélérations et arrêts du véhicule. Ne faites pas de manœuvres rapides. Évitez les surfaces irrégulières et ne tirez pas de remorque sur des pentes.**

### ! AVERTISSEMENT

**Ne tractez jamais des personnes ou un appareil, sauf s'il s'agit de tracter un véhicule en panne ayant des freins et une direction fonctionnels ou une remorque conçue pour les passagers munie d'une barre de remorquage rigide.**

## Transport

Lors du transport du véhicule, le véhicule doit être dans sa position de fonctionnement normale (sur ses quatre roues) et d'utiliser la procédure suivante.

1. Placez la transmission en position de stationnement.

### ATTENTION

**Le fait de ne placer la transmission en stationnement peut entraîner le roulement du véhicule en dehors de la remorque si la sangle de maintien ne fonctionne pas.**

2. Fixez le véhicule à l'aide des sangles de maintien calibrées.

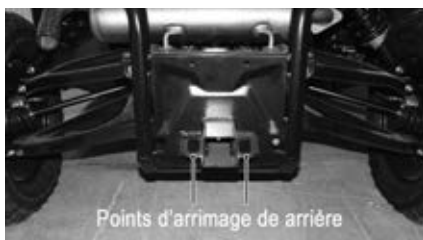

MOD156



MOD728

■ **REMARQUE :** Vous trouverez des sangles de maintien adaptées chez votre concessionnaire agréé. Il est déconseillé d'utiliser une corde ordinaire car elle peut s'allonger sous la charge.

### ATTENTION

En cas d'utilisation de sangles de maintien supplémentaires à tout autre endroit du véhicule, faites attention de ne pas endommager le véhicule.

### ! AVERTISSEMENT

Ne fixez jamais une sangle sur le plancher du véhicule.

### ATTENTION

Bouclez toujours les sangles latérales pendant le transport afin d'éviter que les boucles n'endommagent les panneaux de carrosserie.

Essence — huile —  
lubrifiant

Remplissage du réservoir  
d'essence

### ! AVERTISSEMENT

Remplissez toujours le réservoir d'essence dans un endroit bien aéré. N'ajoutez jamais d'essence à un réservoir près d'une flamme nue ou lorsque le moteur est en marche ou chaud. **NE FUMEZ PAS** lorsque vous remplissez le réservoir d'essence.

Puisque l'essence se dilate à mesure qu'elle augmente sa température, il faut éviter de remplir le réservoir d'essence au-delà de sa capacité nominale. Il est nécessaire de conserver de l'espace pour la dilatation, surtout si le réservoir est rempli d'essence froide et ensuite déplacé vers un endroit chaud.

Laissez le moteur se refroidir avant de remplir le réservoir d'essence. Faites attention à ne pas trop remplir le réservoir. S'il est trop rempli, de l'essence peut fuir vers le moteur et entraîner un risque d'incendie.



MOD080A

### ! AVERTISSEMENT

Évitez les débordements d'essence lorsque vous remplissez le réservoir. Cela causerait des risques d'incendie. Laissez toujours le moteur se refroidir avant de remplir le réservoir d'essence.

Resserrez fermement le bouchon du réservoir d'essence après le remplissage.

### ! AVERTISSEMENT

Évitez de trop remplir le réservoir d'essence.

Essence recommandée

L'essence recommandée pour usage dans ce véhicule est l'essence sans plomb ordinaire à indice d'octane minimale de 87. Les essences oxygénées contenant jusqu'à 10% d'éthanol ou 5% de méthanol sont des carburants acceptables.

S'il s'agit d'une essence à mélange d'éthanol, il n'est pas nécessaire d'ajouter un anti-gel pour essence puisque l'éthanol prévient l'accumulation de l'humidité dans le système d'alimentation.

## ATTENTION

N'utilisez pas de l'essence blanc. Seuls les additifs d'essence approuvés sont acceptables.

Huile à moteur recommandée

## ATTENTION

Toute huile utilisée à la place de l'huile recommandée peut causer de graves dommages au moteur. N'utilisez pas des huiles qui contiennent des additifs au graphite ou au molybdène. Ces huiles peuvent avoir des effets néfastes sur le fonctionnement de l'embrayage. De plus, les huiles pour compétitions, végétales, non détergentes ou à base de ricin ne sont pas recommandées.

L'huile recommandée à être utilisée est synthétique, laquelle a été formulée spécifiquement pour l'utilisation dans ce moteur. Bien que l'huile de moteur synthétique est la seule huile recommandée pour l'utilisation dans ce moteur, l'utilisation de n'importe quelle huile API certifiée SM 0W-40 est acceptable.

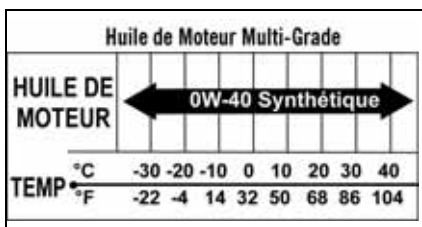

OILCHARTJ

Lubrifiant boîte-pont recommandé

■ **REMARQUE : Arctic Cat recommande d'utiliser des lubrifiants homologués de fabricant.**

Le lubrifiant recommandé pour la boîte-pont est fluide boîte-pont avec EP. Ce répond à toutes les exigences de lubrification du véhicule.

Lubrifiant différentiel avant recommandé

■ **REMARQUE : Arctic Cat recommande d'utiliser des lubrifiants homologués de fabricant.**

Le lubrifiant recommandé pour différentiel avant est l'huile hypoidée SAE 80W-90 agréée. Ce répond à toutes les exigences de lubrification du véhicule.

## ATTENTION

Tout lubrifiant utilisé à la place des lubrifiants recommandés peut causer de graves dommages au différentiel avant/à l'entraînement arrière.

Rodage du moteur

Une fois la période de rodage terminée, l'huile à moteur et le filtre à huile doivent être changés. L'entretien suivant le rodage doit inclure la vérification de tous les réglages prescrits et le resserrement de toutes les attaches. Pour ce premier entretien, le propriétaire/conducteur peut, s'il le désire et à ses frais, amener le véhicule chez un concessionnaire agréé.

Un nouveau véhicule et moteurs requièrent tous deux une période de rodage. Le premier mois est critique pour la durée de vie de ce véhicule. Une utilisation appropriée durant cette période de rodage contribuera à maximiser la durée et la performance du véhicule.

Lors du démarrage, laissez le moteur réchauffer correctement. Faites tourner le moteur au ralenti pendant plusieurs minutes jusqu'à ce qu'il ait atteint une température d'opération normale. Ne laissez pas le moteur tourner au ralenti pour des périodes excessivement longues.

Au cours des premières 2,5 heures d'utilisation, évitez toujours de faire tourner le moteur plus rapidement qu'à 40% d'accélérateur. Pour la deuxième 2,5 heures d'utilisation, opérez à 40-60% avec l'utilisation à court terme de pleins d'accélérateur. Une variation des tr/min au cours de la période de rodage permet aux composants de « charger » (ce qui contribue au processus d'engrènement des composants du moteur/transmission) et de « décharger » (permettant aux composants de refroidir). Bien qu'il soit essentiel d'exercer une certaine sollicitation sur les composants du moteur au cours du rodage, assurez-vous de ne pas surcharger le moteur trop souvent.

## Roder les plaquettes de frein

Les plaquettes de frein doivent être bien rodées afin de fournir une efficacité de freinage maximale. La distance de freinage sera étendue jusqu'à ce que les plaquettes de frein soient rodées correctement.

### ! AVERTISSEMENT

**Ne tentez pas des arrêts brusques et évitez de vous mettre dans des situations nécessitant un arrêt brusque, jusqu'à ce que les plaquettes de frein soient correctement rodées.**

1. Choisissez une zone suffisamment grande et de niveau pour pouvoir accélérer le véhicule en toute sécurité jusqu'à 48 km/h (30 mi/h) et pour décélérer à 8 km/h (5 mi/h).
2. Accélérez jusqu'à 48 km/h (30 mi/h), puis relâchez la pédale de l'accélérateur et appuyez légèrement sur la pédale de frein pour décélérer jusqu'à 8 km/h (5 mi/h).

■ **REMARQUE : Il faut environ 5 secondes pour décélérer à 8 km/h (5 mi/h) en freinant légèrement.**

3. Laissez les freins refroidir entre chaque cycle en roulant à 16 km/h (10 mi/h) pendant une minute.
4. Répétez la procédure 10 fois.

■ **REMARQUE : Évitez de vous arrêter complètement pendant la procédure, car une répartition inégale du matériau des plaquettes de frein sur les rotors peut se produire, ce qui entraîne une performance de freinage irrégulière. Si un arrêt complet est nécessaire, plutôt que de bloquer les freins lors de l'arrêt, ralentissez suffisamment le véhicule pour qu'il s'arrête complètement sans appliquer les freins.**

## Composantes de cabine (si équipées)

### Pare-brise à bascule

Le pare-brise basculant peut être ouvert par le bas, créant ainsi une ventilation pour la cabine.

1. Pour ajuster à la position ouverte (A1) : placez votre main dans les poignées sur le pare-brise (B) et tirez sur le câble (C) avec vos doigts pour libérer les goupilles (D) des deux supports latéraux (A). Poussez vers le haut sur les poignées et relâchez le câble pour verrouiller les goupilles en place dans l'emplacement supérieur (A1) sur le support.



MOD761

2. Pour fermer : placez votre main dans les poignées sur le pare-brise (B) et tirez sur le câble (C) avec vos doigts pour libérer les broches (D) des deux supports latéraux (A). Tirez sur les poignées et relâchez le câble pour verrouiller les broches en place dans l'emplacement inférieur (A2) sur les supports (A).

■ **REMARQUE : Assurez-vous que les broches se verrouillent en position sur les deux supports lors de l'ouverture et de la fermeture du pare-brise.**

■ **REMARQUE : Le pare-brise peut être ajusté du côté conducteur ou passager.**

## Attention

Ne conduisez jamais lorsque les épingles du pare-brise ne sont pas sécurisées dans l'une des positions sur le support. Des dommages au pare-brise pourraient survenir.

### Portes de cabine

Les portes de la cabine sont installées et ajustées à l'usine.

Inspectez les portes et les composants pour détecter la corrosion, les pièces desserrées et les dommages.

## ! AVERTISSEMENT

Ne retirez pas les portes. Retirer les portes augmente le risque de blessures graves ou de décès.

### Ajustement de la porte du cab

1. Pour une ouverture et une fermeture correctes, le loquet de frappe doit s'aligner avec le verrou de la porte. Le support de frappe peut être ajusté pour corriger l'alignement si nécessaire.

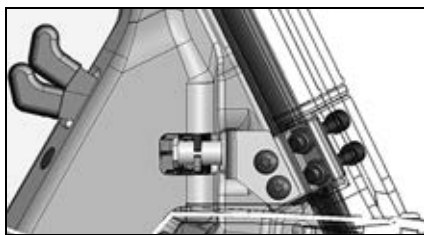

VOR-776

2. La pression d'étanchéité peut être augmentée en ajustant progressivement le boulon de frappe vers l'intérieur du véhicule. Desserrez l'écrou (A) et déplacez le boulon de frappe (B) à l'emplacement désiré. Resserrez l'écrou (A).



MOD762

3. Assurez-vous que le loquet de la porte s'enclenche sur la goupille de frappe avec deux clics complets au point de réglage final.

### Chauffage de cabine (si équipé)

■ **REMARQUE** : L'interrupteur d'allumage doit être en position de fonctionnement pour fonctionner.

### Opération du contrôle de chauffage

Veuillez voir l'illustration ci-dessous.

1. Bouton de vitesse du ventilateur (1) : Tournez vers la droite pour augmenter la vitesse du ventilateur et vers la gauche pour la diminuer. Réglages du ventilateur de G à D : Arrêt/Bas/Moyen/Élevé.
2. Bouton de température (2) : Placez l'indicateur dans la section rouge et tournez vers la droite pour augmenter la température.

■ **REMARQUE** : Le chauffage ne fonctionne pas dans la section bleue du bouton de température.

3. Interrupteur à bascule de localisation de ventilation (3) : Appuyez sur le haut de l'interrupteur pour le dégivrage (A) et les bouches d'aération pour le visage (B). Appuyez sur le bas de l'interrupteur pour les bouches d'aération au sol (C).

■ **REMARQUE** : La position du milieu éteindra le chauffage.



MODC072

## Emplacement/Opération de la ventilation

Les sorties de dégivrage sont situées sur le dessus du tableau de bord.

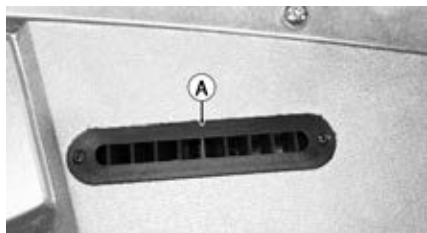

MODC073

Les bouches d'air sont situées à l'avant du tableau de bord.

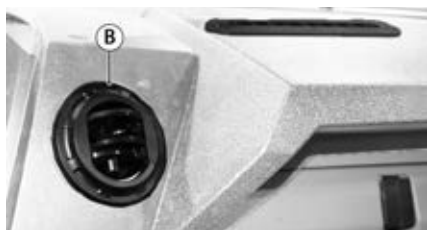

MODC074

Les événements de plancher sont situés sous le tableau de bord.



MODC075

Les événements ronds peuvent être ouverts en appuyant sur le renforcement (1) et fermés en abaissant le couvercle (2).

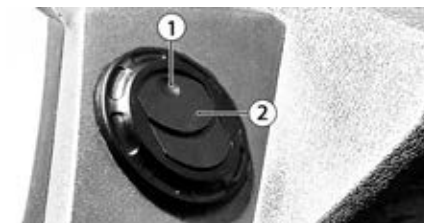

MODC076

# Entretien général

■ **REMARQUE** : Pour obtenir une performance optimale, il est indispensable de bien entretenir ce véhicule. Respectez le Programme d'entretien et toutes les instructions et informations d'entretien qui suivent.

Si, à un moment quelconque, vous percevez des bruits anormaux, des vibrations ou un mauvais fonctionnement d'une pièce quelconque de ce véhicule, NE CONDUISEZ PAS LE VÉHICULE. Emmenez-le chez un concessionnaire agréé pour qu'il soit inspecté, réglé ou réparé.

Si le propriétaire/conducteur ne se sent pas qualifié pour exécuter l'une de ces procédures d'entretien ou l'une de ces vérifications, apportez le véhicule chez un concessionnaire agréé pour bénéficier d'un entretien professionnel.

■ **REMARQUE** : Les instructions et informations qui suivent se rapportent à des éléments particuliers de ce véhicule devant faire l'objet d'entretien et de soins.

Programme d'entretien			
Intervalle	Vérifiez/inspectez	Remplacez	Nettoyez
<b>Quotidiennement</b>	Consultez la liste de vérification avant le démarrage/avant l'utilisation.		
<b>Rodage</b>			
10 premières heures/ 160 premiers km (100 premiers mi)	– Écrous de roue (serrez au couple de 136 N-m [100 lb-pi])		
50 premières heures/ 800 premiers km (500 premiers mi)	– Écrous de roue (serrez au couple de 136 N-m [100 lb-pi]) – Niveau des liquides	– Liquide pour boîte-pont – Liquide de différentiel avant – Huile moteur et filtre	
<b>Périodique</b>			
Chaque 100 heures/ 1 600 km (1 000 mi)	– Niveau des liquides – Joints articulés arrière (graisse) – Élément extérieur du filtre à air du moteur	– Élément extérieur du filtre à air du moteur, remplacez au besoin	
Chaque 200 heures/ 3 200 km (2 000 mi)	– Usure des plaquettes de frein* – Toutes les pièces de quincaillerie, serrez au besoin – Bornes de la batterie – Pare-étincelles – Entraînement et embrayage mené – Bielle de la barre stabilisatrice et bagues – Courroie CVT – Admission d'air de la CVT – Écrous de roue (serrez au couple de 136 N-m [100 lb-pi]) – Bougies d'allumage, vérifiez l'écartement – Régime d'engrenage de l'embrayage (environ 1 200 à 1 300 tr/min) – Amortisseurs/ressorts	– Huile moteur et filtre – Courroie d'alternateur – Pare-étincelles, remplacez au besoin – Entraînement et embrayage mené, remplacez les composants usés au besoin – Bielles de la barre stabilisatrice et bagues, remplacez au besoin – Courroie CVT, remplacez au besoin – Bougies d'allumage, remplacez au besoin	– Radiateur – Bornes de la batterie – Pare-étincelles – Entraînement et embrayage mené – Admission d'air de la CVT – Bougies d'allumage – Entraînement et embrayage mené (nettoyez en soufflant avec de l'air comprimé) – Amortisseurs/ressorts
Chaque 400 heures/ 6 400 km (4 000 mi)	– Conduites en caoutchouc et tuyaux – Élément filtrant interne du filtre à air du moteur – Tuyau d'admission du filtre à air du moteur	– Liquide pour boîte-pont – Liquide de différentiel avant – Conduites en caoutchouc et tuyaux, remplacez au besoin – Élément filtrant interne du filtre à air du moteur, remplacez au besoin	– Tuyau d'admission du filtre à air du moteur
Chaque 500 heures/ 8 000 km (5 000 mi)	– Jeu de soupape*		
Chaque 24 mois		– Liquide de frein – Liquide de refroidissement	
Chaque 6 mois	Verrouillage approprié de la porte	–Ajoutez des cales au besoin	

\* Entretien par le concessionnaire

## Système de refroidissement liquide

■ **REMARQUE** : La présence de saletés à l'avant du moteur (ou entre les ailettes de refroidissement du radiateur) peut réduire la capacité de refroidissement. Lavez le radiateur avec un tuyau pour éliminer toutes les saletés qui empêchent la bonne circulation de l'air.

### ATTENTION

Ne pas le lavage sous pression pour nettoyer le faisceau du radiateur. La pression peut tordre ou aplatis les ailettes, ce qui limiterait le débit d'air, et les composants électriques sur le radiateur pourraient être endommagés. Utiliser seulement un tuyau d'arrosage avec buse de pulvérisation à la pression locale normale.

La capacité du système de refroidissement est indiquée dans les tableaux de spécifications. Le système de refroidissement devrait être inspecté quotidiennement afin de repérer les fuites et les dommages. En cas de détection de fuite ou de détérioration, apportez le véhicule chez un concessionnaire agréé pour une révision. Le niveau du réfrigérant devrait également être vérifié périodiquement.

### ATTENTION

L'utilisation continue du véhicule lorsque le moteur présente une température élevée peut causer des dommages au moteur ou une usure prématurée.

■ **REMARQUE** : Le régime élevé du moteur, la vitesse réduite du véhicule ou le transport de charges lourdes peut accroître la température du moteur. En diminuant le régime du moteur, en réduisant la charge et en sélectionnant une vitesse plus appropriée, vous réduirez la température du moteur.

## ! AVERTISSEMENT

Ne vérifiez jamais le niveau du réfrigérant quand le moteur est chaud ou le système de refroidissement est sous pression.

Lors du remplissage du système de refroidissement, utilisez un mélange réfrigérant/eau 60/40 ou un mélange réfrigérant/eau adapté aux conditions météorologiques les plus froides prévues dans la région, en conformité avec les recommandations du fabricant de réfrigérant.

Maintenez toujours le niveau du liquide de refroidissement à ligne de remplissage à froid sur le réservoir de liquide de refroidissement.

### Vérification du liquide de refroidissement

1. Soulevez le capot en tournant les fixations quart-de-tour qui se trouvent à l'arrière du capot. Retirez le capot en le glissant vers l'arrière du véhicule et en dehors des fentes de la calandre.

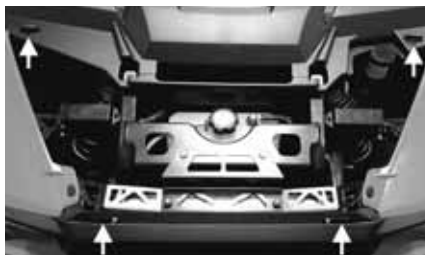

MOD044A

2. Vérifiez le niveau de remplissage à froid du liquide de refroidissement. Le niveau ne doit pas être inférieur à la ligne de remplissage à froid. Lorsque le véhicule a atteint sa température de fonctionnement, le niveau de liquide de refroidissement peut dépasser la ligne de remplissage à froid.



MOD043

■ **REMARQUE** : Si vous ne pouvez pas voir de liquide de refroidissement dans le réservoir, vérifiez le système de refroidissement à la recherche de toute fuite. Si aucune fuite n'est présente, ajoutez du liquide de refroidissement en suivant la procédure de purge indiquée ci-dessous. En cas de fuite suspectée, réservez un entretien auprès d'un concessionnaire agréé.

### Purge du système de refroidissement

Lors du remplissage du système de refroidissement, des poches d'air peuvent se former; par conséquent, assurez-vous que le système de refroidissement est correctement purgé, en éliminant toute bulle d'air emprisonnée dans le circuit.

1. Retirez lentement le bouchon sur le dessus du boîtier du thermostat à gauche du moteur, en laissant fuir l'air emprisonné.
2. Lorsque du liquide de refroidissement pur (sans bulles d'air) s'écoule de l'orifice de purge, installez le bouchon de purge et serrez fermement.
3. Remplissez le système de refroidissement jusqu'à la ligne de remplissage à froid du réservoir. Faites tourner le moteur pendant cinq minutes après le remplissage initial; coupez le moteur, puis vérifiez le niveau de liquide de refroidissement de nouveau une fois le moteur refroidi.



MOD152A

■ **REMARQUE** : Utilisez un antigel de type automobile, à base de glycol biodégradable, de bonne qualité.

### ATTENTION

Après avoir fait fonctionner le véhicule pendant les cinq à dix minutes initiales, coupez le moteur, laissez-le refroidir, puis vérifiez le niveau du réfrigérant. Rajoutez du réfrigérant au besoin.

### Amortisseurs

Chaque amortisseur doit faire l'objet d'une inspection visuelle toutes les semaines pour vérifier qu'il n'y a pas de fuite excessive (il peut y avoir une certaine fuite du joint d'étanchéité mais cela ne veut pas dire que l'amortisseur est à remplacer), de fissurations ni de cassures dans le carter inférieur, ni de tige d'amortisseur déformée. Si vous constatez une de ces conditions, il faut remplacer la pièce.

■ **REMARQUE** : Quand le véhicule est utilisé par temps très froid (-23 °C/-10 °F ou moins), il peut y avoir une petite fuite. À moins que la fuite soit excessive, le remplacement n'est pas nécessaire.

Ce véhicule est équipé d'amortisseurs réglables à l'avant et à l'arrière pour s'adapter à différentes conditions de conduite et de charge.

Les amortisseurs avant ou les amortisseurs arrière disposent d'un manchon de réglage à trois positions de précharge qui peut se tourner à l'aide d'une clé à ergots spéciale, pour augmenter ou diminuer la tension du ressort à boudin.

■ **REMARQUE** : Le paramètre le plus doux est affiché.



MOD725



MOD726

■ **REMARQUE :** Avant d'essayer de régler la suspension, nettoyez les impuretés et les débris du fourreau et retirer la charge exercée sur la suspension. Avec un cric ou dispositif de levage adéquat, soulevez le véhicule ne touchant pas au sol jusqu'à les amortisseurs soit rallongées complètement. Utilisez la clé à ergots pour régler le fourreau à la position désirée.

Pour régler la force du ressort des amortisseurs avant, tournez le manchon de réglage de précharge avec une clé à ergots appropriée, afin d'obtenir la tension de ressort souhaitée.

Position	Tension de ressort	Réglage	Charge
1	↓ Robuste	Souple	Léger
2		↕	↕
3		Serrée	Lourd



MOD727

## Lubrification générale

### Câbles

Aucun des câbles n'est à lubrifier; il est tout de même conseillé de lubrifier régulièrement les extrémités des câbles à l'aide d'un bon lubrifiant pour câbles.

### Loquets de benne

Appliquez une légère couche de graisse régulièrement sur les loquets et les goupilles. Ne les graissez pas trop.

### Huile et filtre de moteur

■ **REMARQUE :** Consultez le tableau des viscosités d'huile recommandée à la page 49 de ce manuel pour déterminer l'huile correcte du moteur.

■ **REMARQUE :** Reportez-vous aux renseignements relatifs à la jauge de niveau d'huile à la page 45 de ce manuel pour l'endroit et la bonne méthode permettant de vérifier l'huile.

Vidangez l'huile moteur et remplacez le filtre à huile aux intervalles spécifiés. Le moteur doit toujours être tiède lors du changement d'huile afin de faciliter la vidange complète de l'huile.

1. Stationnez le véhicule sur une surface de niveau.
2. Retirez le siège central; puis, retirez ensuite le couvercle d'entretien pour accéder au filtre à huile.

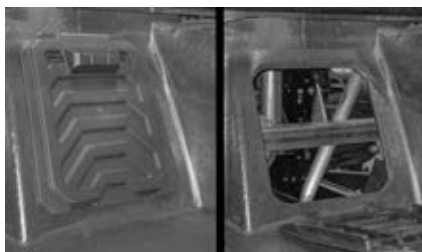

MOD105



MOD106

- Inclinez le benne jusqu'à la position de décharge; desserrez ensuite le bouchon de remplissage d'huile. Veillez à ce qu'aucun produit contaminant n'entre par l'ouverture.



MOD064

- Retirez le bouchon de vidange du dessous du moteur et vidangez l'huile dans un bac de récupération.



MOD020A

- À l'aide de la clé pour filtre à huile et d'une poignée à cliquet (ou d'une clé à douille ou polygonale), retirez l'ancien filtre et éliminez-le selon une méthode appropriée. Recueillez l'huile dans un bac convenant ou dans un matériau absorbant. Ne réutilisez pas le filtre à huile.

■ **REMARQUE : Lorsque le filtre a été retiré, nettoyez tout excédent d'huile.**

- Appliquez de l'huile sur le joint torique neuf et assurez-vous qu'il est correctement positionné; installez ensuite le filtre à huile neuf et serrez-le à 20 à 25 N-m (14,8 à 18,4 lb-pi).
- Installez le bouchon de vidange du moteur et serrez-le à 50 N-m (36,9 lb-pi). Versez l'huile recommandée dans l'orifice de remplissage. Installez le bouchon de remplissage d'huile.
- Démarrez le moteur (lorsque le véhicule est à l'extérieur sur une surface de niveau) et laissez-le tourner au ralenti pendant quelques minutes.
- Coupez le moteur et attendez environ une minute. Vérifiez le niveau d'huile de nouveau.
- Inspectez la zone autour du bouchon de vidange et du filtre à huile pour détecter les fuites.
- Installez le couvercle d'entretien et le siège central.
- Vérifiez que le bouchon de remplissage d'huile est bien fermé et que la jauge de niveau d'huile est correctement installée; abaissez ensuite le benne à sa position abaissée verrouillée.

## Lubrifiant d'engrenage pour différentiel avant et boîte-pont (inspection/ changement)

Inspectez et changez le lubrifiant dans chaque pièce en suivant le programme d'entretien. Lors du changement de lubrifiant, utilisez un lubrifiant approprié et procédez comme suit.

1. Placez le véhicule sur une surface de niveau, puis retirez les bouchons de remplissage : (A) différentiel avant et (C) boîte-pont.



MOD073A



MOD073A



MOD058A

3. Une fois la vidange d'huile terminée, installez les bouchons de vidange et serrez à 5,1 N·m (45 lb·po) (différentiel avant) et à 21,8 N·m (16 lb·pi) (boîte-pont).



MOD058A

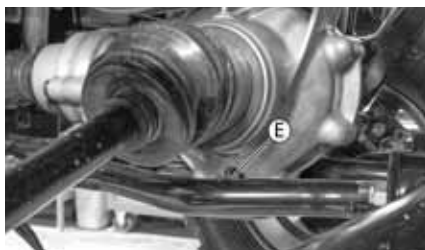

MOD126A

2. Vidangez l'huile dans un bac de récupération en retirant les bouchons de vidange : (E) différentiel avant côté droit et (D) boîte-pont.

ATTENTION
Vérifiez que l'huile ne contient pas de copeaux métalliques ni d'eau. Si c'est le cas, apportez le véhicule chez un concessionnaire agréé pour une révision.

4. Versez le type et le volume d'huile recommandés dans chaque orifice de remplissage :
  - (A) Bouchon de remplissage du différentiel avant : Ajoutez de l'huile de graissage jusqu'à ce qu'elle arrive au niveau du bouchon de remplissage (B).
  - (C) Remplissage de la boîte-pont et bouchon de niveau de remplissage : Ajoutez de l'huile de graissage jusqu'à ce qu'elle soit de niveau avec le bas de (C).
5. Installez les bouchons de remplissage et serrez au couple de 21,8 N·m (16 lb·pi).

## Frein hydraulique

### ! AVERTISSEMENT

**Assurez-vous d'inspecter le système de frein hydraulique avant chaque utilisation du véhicule. Entretenez toujours les freins conformément aux indications du Programme d'entretien.**

### Liquide de frein

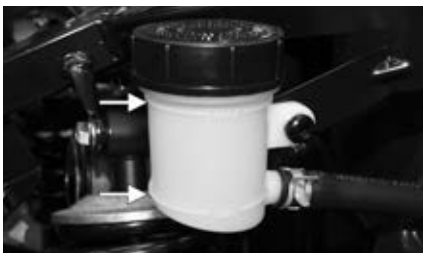

MOD705

1. Vérifiez le niveau du liquide de frein dans le réservoir du liquide de frein. Le niveau de liquide doit se situer entre les repères MAX et MIN. Si le niveau est bas, ajoutez du liquide de frein DOT 4.

**■ REMARQUE : Le réservoir du liquide de frein est situé sous le capot.**

2. Appuyez sur la pédale de frein plusieurs fois afin de vérifier sa fermeté.
3. Si la pédale manque de fermeté, apportez le véhicule chez un concessionnaire autorisé.

### ATTENTION

**Faites attention de ne pas renverser de liquide lorsque vous remplissez le réservoir du liquide de frein. Essayez tout de suite le liquide renversé.**

### Tuyaux de frein

Inspectez soigneusement les tuyaux des freins hydrauliques pour détecter les fissures ou autres dommages. Si c'est le cas, apportez le véhicule chez un concessionnaire agréé pour un remplacement des tuyaux de frein.

## Plaquettes de frein

Le jeu entre les plaquettes de frein et les disques de frein est réglé automatiquement à mesure que s'usent les plaquettes de frein. Le seul entretien requis est le remplacement des plaquettes de frein lorsque celles-ci indiquent une usure excessive. Vérifiez l'épaisseur de chaque plaquette de frein comme suit :

1. Retirez une roue avant.
2. Mesurez l'épaisseur de chaque plaquette de frein.
3. Si l'épaisseur de matériel de friction de l'une des plaquettes est inférieure à 0,5 mm (0,019 po), apportez le véhicule chez un concessionnaire agréé pour un remplacement des plaquettes de frein.



MOD081A

4. Installez la roue et serrez en incréments de 34 N-m (25 lb-pi) à un couple final de 136 N-m (100 lb-pi).

**■ REMARQUE : À chaque fois que les roues sont retirées et réinstallées sur le moyeu et que les écrous sont serrés, reportez-vous au Programme d'entretien qui se trouve à la page 53 pour identifier l'intervalle d'entretien approprié qui exige le serrement des écrous.**

### Tuyaux d'essence

Inspectez les tuyaux d'essence. Les dommages dus au temps ne sont pas toujours visibles.

### Protections en caoutchouc

Les protections doivent être régulièrement inspectées conformément aux indications du Programme d'entretien.

## Bottes de joint à rotule (supérieur et arrière/droite et gauche)



MOD094A

1. Soutenez solidement le véhicule au moyen de chandelles afin de soulever les roues avant.
2. Retirez les deux roues avant.
3. Inspectez les quatre protections des bottes de joint à rotule pour déceler toute fissure, déchirure ou perforation.
4. Vérifiez le libre jeu du joint à rotule en saisissant la genouillère de direction et en la tournant d'un côté à l'autre et de haut en bas.
5. Si la protection présente une détérioration ou que le jeu du joint à rotule semble excessif, contactez un concessionnaire agréé pour une révision.

## Protections de barre d'accouplement (intérieure et extérieure/ droite et gauche)



MOD071B

1. Soutenez solidement le véhicule sur un support afin de soulever les roues avant.
2. Retirez les deux roues avant.

3. Inspectez les quatre protections de barre d'accouplement pour déceler toute fissure, déchirure ou perforation.
4. Vérifiez le libre jeu de l'articulation de la barre d'accouplement en saisissant la barre d'accouplement près de son extrémité et en essayant de la déplacer de haut en bas.
5. Si la protection présente une détérioration ou que le jeu de l'articulation de la barre d'accouplement semble excessif, contactez un concessionnaire agréé pour une révision.

## Bottes d'essieu moteur



CC793

1. Inspectez toutes les bottes d'essieu moteur pour déceler toute fissure, déchirure ou perforation.
2. Si la protection présente une détérioration, contactez un concessionnaire agréé pour une révision.

## Embouts graisseurs Zerk des joints articulés arrière

Il y a quatre embouts graisseurs Zerk sur le véhicule, deux sur chaque joint articulé arrière. Ils sont accessibles à partir de l'arrière du véhicule.



MOD176

Inspectez et ajoutez de la graisse à chaque embout graisseur Zerk en suivant le Programme d'entretien.

1. Nettoyez toute saleté ou tout débris de l'embout graisseur Zerk avant d'ajouter de la graisse.
2. Ajoutez de la graisse à l'embout graisseur Zerk jusqu'à ce que toute bulle d'air ou d'humidité soit supprimée.

■ **REMARQUE : Avec une utilisation normale, 2 ou 3 pressions sur la gâchette du pistolet graisseur suffiront.**

■ **REMARQUE : Le fait d'ajouter plus de graisse que nécessaire peut endommager les joints. Il n'est pas nécessaire d'ajouter de la graisse jusqu'à ce que de la graisse propre soit visible.**

3. Essuyez toute graisse excessive sur l'embout graisseur Zerk et sur les joints d'étanchéité afin de prévenir toute accumulation de saletés et de débris.

## Batterie

La batterie est logée dans un compartiment à l'avant de la roue arrière droit.

Une fois en usage, ces batteries nécessitent un nettoyage et une nouvelle charge de façon régulière afin d'obtenir une performance de pointe et une vie utile optimale. Les procédures suivantes sont recommandées pour le nettoyage et l'entretien des batteries au plomb. Vous devez toujours lire les instructions fournies avec les chargeurs de batterie et les batteries et vous y conformer.

■ **REMARQUE : Lisez attentivement tous les avertissements et toutes les mises en garde qui accompagnent la batterie ou le chargeur de batterie.**

La perte de la charge d'une batterie peut être causée par la température ambiante, la consommation de courant alors que le contact est coupé, des bornes corrodées, la décharge naturelle, des démarrages/arrêts fréquents et de courtes durées de fonctionnement du moteur. Un usage fréquent du treuil, du chasse-neige, un fonctionnement prolongé à bas régime, de courts parcours et l'utilisation d'accessoires à haute intensité de courant sont aussi des causes de la décharge d'une batterie.

## Charge de maintenance

■ **REMARQUE : Le fabricant recommande utiliser le chargeur CTEK Multi US 800 ou le chargeur CTEK Multi US 3300 pour de maintenance des batteries. Il est nécessaire d'effectuer une charge de maintenance sur toutes les batteries qui n'ont pas été utilisées pendant plus de deux semaines ou selon le besoin.**

1. Pour charger une batterie se trouvant dans le véhicule, assurez-vous que le commutateur d'allumage est à la position d'arrêt (OFF).

■ **REMARQUE : Veillez à maintenir le liquide de batterie au NIVEAU SUPÉRIEUR. Utilisez uniquement de l'eau distillée pour faire l'appoint de liquide dans ces batteries.**

2. Nettoyez les bornes de batterie avec une solution d'eau et de bicarbonate de soude.
3. Placez le chargeur et la batterie dans un endroit bien aéré et assurez-vous que les câbles du chargeur de batterie n'entreront pas en contact avec l'acide de batterie. Vérifiez que le chargeur est débranché de la prise de courant de 110 V.
4. Connectez le fil conducteur rouge du chargeur à la borne positive de la batterie, puis le fil conducteur noir du chargeur à la borne négative de la batterie.

■ **REMARQUE :** Des adaptateurs de charge de batterie en option sont disponibles chez votre concessionnaire agréé; ils servent à connecter directement la batterie de votre véhicule aux chargeurs recommandés, afin de simplifier le procédé de charge de maintenance. Renseignez-vous auprès de votre concessionnaire agréé sur l'installation correcte de ces connecteurs d'adaptateur de charge.

5. Branchez le chargeur dans une prise de courant de 110 V.
6. Si vous utilisez le CTEK Multi US 800, il n'est pas nécessaire d'appuyer boutons. Si vous utilisez le CTEK Multi US 3300, appuyez sur le bouton de mode (A) du côté gauche du chargeur jusqu'à ce que l'icône (B) de charge de maintenance du bas s'allume. Le voyant de charge normale (C) doit s'allumer en haut du chargeur.



800A

■ **REMARQUE :** Le chargeur/mainteneur chargera la batterie jusqu'à 95% de sa capacité et à ce moment-là, le voyant de charge de maintenance (D) s'allumera et le chargeur/mainteneur passera au réglage de maintenance à impulsion/surveillance flotteur. Si la tension de la batterie descend en dessous de 12,9 c.c., le chargeur redémarrera automatiquement à la première étape de la séquence de charge.

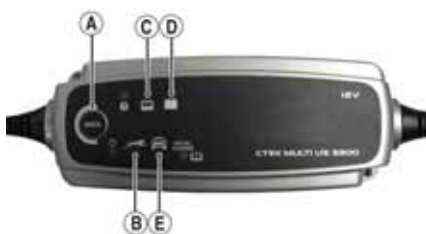

3300C

■ **REMARQUE :** Le fait d'utiliser un chargeur de batterie dont la surveillance flotteur n'est pas appropriée endommagera la batterie si celle-ci y est connectée pendant une période prolongée.

### Charge

■ **REMARQUE :** Le fabricant recommande d'utiliser le chargeur CTEK Multi US 800 ou le chargeur CTEK Multi US 3300 pour de maintenance des batteries.

1. N'oubliez pas de nettoyer la batterie et ses bornes avec une solution d'eau et de bicarbonate de soude.
2. Placez le chargeur et la batterie dans un endroit bien aéré et assurez-vous que les câbles du chargeur de batterie n'entreront pas en contact avec l'acide de batterie. Vérifiez que le chargeur est débranché de la prise de courant de 110 V.
3. Connectez le fil conducteur rouge du chargeur à la borne positive de la batterie, puis le fil conducteur noir du chargeur à la borne négative de la batterie.
4. Branchez le chargeur sur une prise de courant de 110 V.
5. En appuyant sur le bouton de mode (A) du côté gauche du chargeur, sélectionnez l'icône de charge normale (E). Le voyant de charge normale (C) devrait s'allumer sur la partie supérieure gauche du chargeur.
6. La batterie se chargera jusqu'à 95% de sa capacité et à ce moment-là, le voyant de charge de maintenance (D) s'allumera.

■ **REMARQUE** : Pour une charge et une performance optimales, laissez le chargeur connecté à la batterie pendant 1 heure au minimum, après que l'icône de charge de maintenance (D) se soit allumé. Si la batterie devient chaude au toucher, arrêtez de la charger. Recommencez une fois qu'elle s'est refroidie.

7. Une fois que la batterie est complètement chargée, débranchez le chargeur de la prise de courant de 110 V.

■ **REMARQUE** : Si la batterie n'offre pas le rendement attendu par l'utilisateur après la charge, apportez la batterie chez un concessionnaire agréé pour un dépannage plus approfondi.

### Démarrage de secours

■ **REMARQUE** : Ne pas de procéder à un démarrage de secours d'un véhicule avec une batterie déchargée. Retirer la batterie, en faire l'entretien et la charger correctement. En cas d'urgence, il peut être nécessaire de faire un démarrage de secours d'un véhicule. Dans ce cas, suivez la procédure ci-dessous pour exécuter avec soin et en toute sécurité cette procédure.

### ! AVERTISSEMENT

La manipulation ou la connexion incorrecte d'une batterie peut conduire à des blessures graves y compris les brûlures d'acide, les brûlures électriques ou la cécité causée par une explosion. Il faut toujours retirer les bagues et les montres.

1. Sur le véhicule dont la batterie doit être rechargée, déposez le couvercle de la batterie et les protections des bornes.

### ! AVERTISSEMENT

Lors de tout entretien effectué sur une batterie, les précautions suivantes doivent être prises : maintenir les étincelles, les flammes nues, les cigarettes et toute autre flamme à l'écart. Toujours porter des lunettes de sécurité. Protéger la peau et les vêtements lorsque vous manipulez une batterie. Lors de l'entretien d'une batterie dans un espace clos, garder l'endroit bien aéré. S'assurer que l'aération de la batterie ne soit pas obstruée.

2. Inspectez la batterie pour déceler des signes de fuites d'électrolyte, de bornes desserrées ou de renflements latéraux. Les boîtiers de batterie ayant des fuites ou des renflements peuvent indiquer une batterie gelée ou court-circuitée.

### ! AVERTISSEMENT

Si l'une quelconque de ces conditions existe, **NE PAS** essayer de recharger, survolter ou charger la batterie. Une explosion pourrait se produire et causer des blessures graves ou la mort.

3. Inspectez le véhicule qui sera utilisé pour la recharge de la batterie afin de déterminer si la tension et la polarité de masse sont compatibles. Le véhicule doit avoir un système électrique de 12 V c.c. à masse négative.

### ATTENTION

Toujours s'assurer que les systèmes électriques ont la même tension et la même polarité de masse avant de connecter les câbles de démarrage. Sinon, des dommages électriques graves peuvent se produire.

4. Rapprochez suffisamment le véhicule à utiliser pour la recharge de la batterie afin de s'assurer que les câbles de démarrage puissent être connectés facilement; puis passez au point mort, serrez et verrouillez les freins, arrêtez tous les accessoires électriques et arrêtez le commutateur d'allumage.

■ **REMARQUE : Que tous les commutateurs du véhicule dont la batterie doit être rechargée sont en position d'arrêt (OFF).**

5. Débrancher tous les accessoires extérieurs tels que les téléphones cellulaires, les unités GPS et les radios des deux véhicules.

### ATTENTION

**Si les accessoires électroniques ne sont pas débranchés pendant la recharge de la batterie, cela peut causer des dommages au système dus aux pointes d'alimentation.**

6. Fixez un collier de serrage du câble de démarrage positif (rouge) à la borne positive (+) (1) de la batterie déchargée (C) en faisant attention de ne contacter aucune pièce métallique avec l'autre collier de serrage; puis fixez l'autre collier de serrage du câble de démarrage positif (rouge) à la borne positive (+) (2) de la batterie en bon état (B).

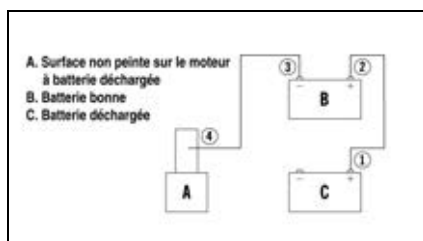

0744-527

■ **REMARQUE : Certains câbles de démarrage peuvent avoir la même couleur, mais les colliers de serrage ou les extrémités auront des codes couleurs rouge et noir.**

7. Fixez un collier de serrage du câble de démarrage négatif (noir) à la borne négative (-) (3) de la bonne batterie (B); puis fixez l'autre collier de serrage du câble de démarrage négatif (noir) (4) à une surface métallique non peinte (A) sur le moteur ou le châssis, suffisamment loin de la batterie déchargée et des composants du système de carburant.

### ! AVERTISSEMENT

**Ne jamais faire de connexion finale à une batterie car une étincelle pourrait enflammer l'hydrogène gazeux, ce qui causerait une explosion de la batterie pouvant conduire aux brûlures d'acide ou à la cécité.**

8. Placez-vous suffisamment loin de la batterie déchargée et démarrez le véhicule avec la bonne batterie. Laissez marcher le véhicule pendant plusieurs minutes pour fournir une certaine charge à la batterie déchargée.

9. Démarrez le véhicule avec la batterie déchargée et laissez-le marcher pendant plusieurs minutes avant de débrancher les câbles de démarrage.

10. Retirez les câbles de démarrage dans la séquence inverse de leur branchement (4, 3, 2, 1). Faites attention de ne pas court-circuiter les câbles par contact avec le métal non recouvert.

■ **REMARQUE : Faites vérifier la batterie et le système électrique avant d'utiliser le véhicule à nouveau.**

### Bougie

Ce véhicule est équipé de bougie spéciale. Consultez le tableau des Spécifications pour connaître le bon type de bougie. Un isolateur brun pâle indique que la bougie est en bon état. Un isolateur blanc ou foncé indique que le moteur a peut-être besoin d'une révision. Consultez un concessionnaire agréé si l'isolateur de bougie n'a pas la couleur brun pâle. Pour éviter l'encrassement par temps froid, assurez-vous que le moteur est bien réchauffé avant de fonctionner.

Afin que la bougie demeure chaude et forte, assurez-vous qu'il n'y a pas d'accumulations de carbone sur la bougie.

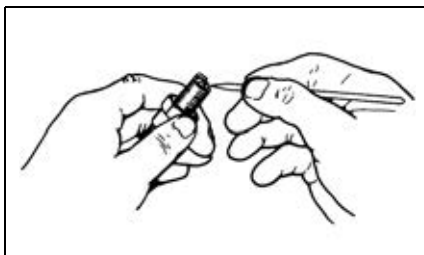

ATV-0051

Avant de retirer la bougie, assurez-vous de bien nettoyer la zone entourant celle-ci. En l'absence de ce contrôle, des saletés pourraient entrer dans le moteur lors du retrait ou de l'installation de la bougie.

Pour avoir un bon allumage, réglez l'écartement des électrodes entre (voir tableau les Spécifications). Servez-vous d'une jauge d'épaisseur pour vérifier le jeu.

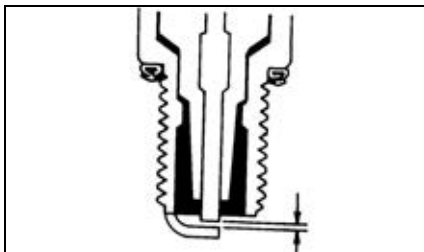

ATV-0052

Serrer bougie d'allumage à 20 N·m (14,75 lb·pi).

## Admission d'air de la CVT

Ce véhicule est équipé d'une admission d'air pour récupérer l'air de la transmission à variation continue (CVT).

■ **REMARQUE :** En réparant les embrayages ou la courroie, il est recommandé d'inspecter et de nettoyer l'admission d'air de la CVT.

1. Retirez le panneau d'accès gauche; desserrez la bride de serrage qui maintient la partie col de l'admission d'air



MOD205

2. Détachez la partie col de l'admission d'air; nettoyez et inspectez.
3. Installez le col à l'admission d'air et serrez fermement la bride de serrage. Réinstallez le panneau d'accès gauche.

## Filtre à air primaire/ filtre de sûreté/soupape de purge

Le filtre à air du moteur situé dans le logement du filtre à air doit être propre afin de permettre une bonne performance du moteur et un bon kilométrage. Si le véhicule est utilisé dans des conditions normales, assurez l'entretien du filtre aux intervalles spécifiés. Si le véhicule est utilisé dans la poussière, l'humidité ou la boue, inspectez et assurez l'entretien du filtre plus fréquemment. Observez la procédure suivante pour nettoyer la soupape de purge, retirer le filtre primaire et le filtre de sûreté, et les inspecter ou les nettoyer.

### ATTENTION

Une inspection fréquente du filtre à air est requise si le véhicule est utilisé dans la poussière, l'humidité ou la boue, sous peine d'endommager le moteur.

■ **REMARQUE :** Pour accéder au logement du filtre à air, il faut retirer le panneau d'accès droit et soulever la benne au besoin.

## Retrait et inspection du filtre à air

1. Retirez la saleté et les débris autour du couvercle du logement du filtre à air; pressez ensuite la soupape de purge pour supprimer toute accumulation de saleté ou de poussière.
2. Vérifiez la soupape de purge à la recherche de fissures ou de dommage. Remplacez au besoin.



MOD085

3. Tirez sur le loquet orange du couvercle du logement du filtre à air; tournez ensuite le couvercle du logement du filtre à air dans le sens antihoraire pour accéder au filtre.



MOD084A



MOD084B

4. Retirez l'élément de filtre à air primaire; essuyez ensuite l'intérieur du logement pour supprimer la saleté et les débris.



MOD086



MOD087

5. Inspectez l'élément de filtre à air primaire à la recherche de dommage ou de saleté. S'il est endommagé, le filtre doit être remplacé.
6. Une trace de poussière n'importe où à l'intérieur du logement du filtre à air, du tube d'admission ou sur le filtre de sûreté indique la présence d'une fuite. Les fuites doivent être vérifiées par un concessionnaire agréé.

### ATTENTION

Ne tentez pas de nettoyer le filtre primaire sous peine d'endommager le filtre.

### ATTENTION

En remplaçant le filtre primaire, vérifiez toujours que le filtre neuf n'est pas endommagé. N'installez jamais un filtre endommagé. N'essuyez pas le filtre neuf, car il est lubrifié à des fins d'étanchéité.



MOD088



MOD089

7. Retirez et inspectez le filtre de sûreté.

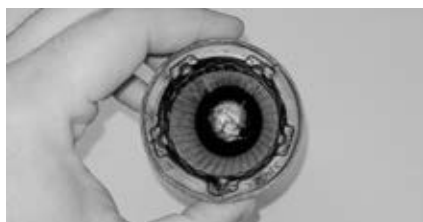

MOD090

## Installation du filtre à air

1. Installez le filtre de sûreté; installez ensuite le filtre primaire.

■ **REMARQUE** : La forme de fleur de l'élément de filtre primaire doit être alignée avec l'espace présentant la même forme dans le logement du filtre à air pour que le couvercle du logement du filtre à air puisse s'ajuster correctement.

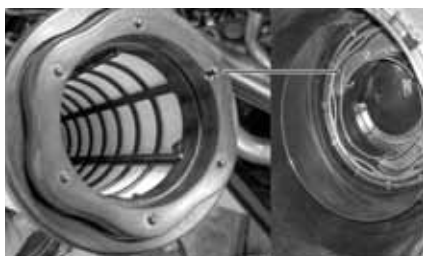

MOD091A

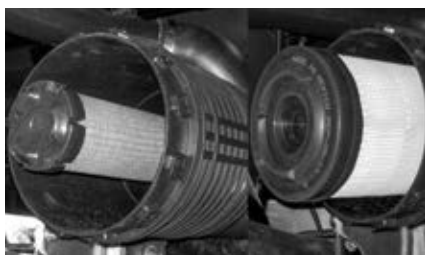

MOD092

2. Installez le couvercle du logement du filtre à air en positionnant la soupape de purge à « 5 heures »; tournez ensuite le couvercle du logement du filtre à air dans le sens horaire jusqu'à ce qu'il soit assujéti.

■ **REMARQUE** : La soupape de purge doit se trouver près de la position « 6 heures » une fois le couvercle assujéti.

3. Verrouillez le couvercle du logement du filtre à air.



MOD084C



MOD084A

4. Installez le panneau d'accès et fixez-le avec deux fixations quart-de-tour.



MOD247

## ATTENTION

Un filtre à air déchiré peut causer des dommages au moteur. Si le filtre est déchiré, des saletés et de la poussière peuvent entrer dans le moteur. Examinez attentivement le filtre pour détecter les déchirures avant et après le nettoyage. S'il y a des déchirures, remplacez-le par un nouveau filtre.

## Pneus

### ! AVERTISSEMENT

Utilisez toujours des pneus de la taille et du type spécifiés. Consultez le tableau des caractéristiques appropriées pour connaître la bonne pression de gonflage des pneus et maintenez toujours une pression de gonflage adéquate.

## État des sculptures de pneus

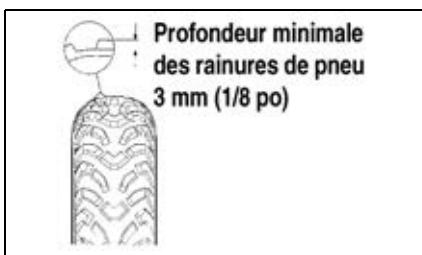

0732-649

L'utilisation de pneus usés sur ce véhicule est très dangereuse. Un pneu est usé quand la profondeur des sculptures est inférieure à 3 mm (1/8 po). Veillez à remplacer les pneus avant d'atteindre cette limite inférieure.

### ! AVERTISSEMENT

L'utilisation de pneus usés est dangereuse et accroît le risque d'accident.

## Remplacement d'un pneu

Ce véhicule est équipé de pneus sans chambre à basse pression. Le remplacement d'un pneu doit être effectué par un centre agréé de réparation de pneus.

### ! AVERTISSEMENT

Les pneus de rechange doivent être de la même dimension que les pneus d'origine sur le véhicule. Consultez le tableau des Spécifications sur la page 22 pour obtenir la dimension de pneu d'origine. Le non-respect de cet avertissement peut rendre le véhicule instable et causer des lectures erronées du compteur de vitesse et du compteur kilométrique.

## Réparation de pneu sans chambre à air

Si le pneu est crevé ou à plat, vous pouvez le réparer au moyen de rustines, type injecteur. Si la détérioration provient d'une coupure ou si la crevaison ne peut pas être réparée par une rustine, type injecteur, il faut remplacer le pneu. Si vous conduisez le véhicule dans des endroits où il est difficile de trouver des services de transport ou de réparation, il vous est fortement conseillé d'avoir avec vous une trousse de réparation à rustines et une pompe pour pneus.

## Roues

1. Stationnez le véhicule sur un sol de niveau et placez la transmission en position de stationnement.
2. Desserrez les écrous sur la roue à déposer.
3. Élevez le véhicule.
4. Retirez les écrous.
5. Retirez la roue.

6. Installez la roue et installez les écrous.
7. Serrez les écrous en incréments de 34 N-m (25 lb-pi) à un couple final de 136 N-m (100 lb-pi).
8. Abaissez le véhicule.

■ **REMARQUE :** À chaque fois qu'une roue est retirée et réinstallée sur le moyeu et que les écrous sont serrés, reportez-vous au Programme d'entretien à la page 53 pour connaître l'intervalle d'entretien approprié pour le serrage des écrous de roue.

## Silencieux/pare-étincelles

Le silencieux est muni d'un pare-étincelles qui doit être nettoyé périodiquement. Nettoyez le pare-étincelles en respectant la procédure suivante aux intervalles indiqués dans le Programme d'entretien.

### ! AVERTISSEMENT

**Attendez que le silencieux refroidisse afin d'éviter les brûlures.**

1. Retirez le vis à capuchon qui attachent l'ensemble de pare-étincelles au silencieux.

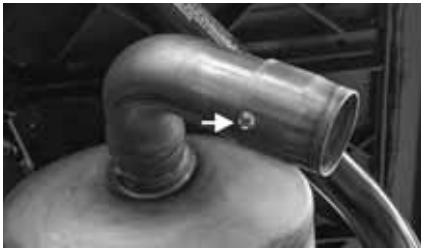

MOD095A

2. À l'aide d'une brosse appropriée, nettoyez la calamine de l'écran en faisant attention de ne pas endommager l'écran.

■ **REMARQUE :** Si l'écran ou le joint est endommagé d'une façon quelconque, il faut le remplacer.

3. Installez l'ensemble de pare-étincelles et fixez-le avec le vis à capuchon. Serrez à 6,8 N-m (60 lb-po).

## Remplacement d'une ampoule

### ATTENTION

Utilisez exclusivement comme ampoules de rechange les ampoules indiquées dans le tableau des spécifications.

■ **REMARQUE :** L'ampoule du phare est fragile. **MANIPULEZ AVEC SOIN.** Lorsque vous remplacez l'ampoule du phare, évitez de toucher la section en verre de l'ampoule. Si vous touchez le verre, il doit être nettoyé à l'aide d'un chiffon propre avant l'installation. Des traces d'huile de la peau sur l'ampoule réduisent la durée utile de l'ampoule.

Respectez la procédure suivante pour remplacer l'ampoule du phare.

1. Déconnectez le faisceau de fils; retirez ensuite le protecteur en caoutchouc de l'ensemble de phare

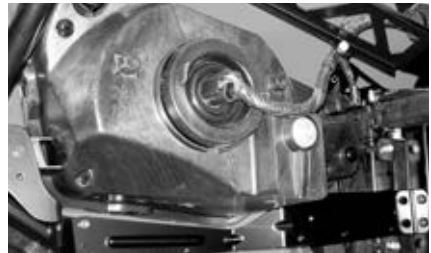

MOD046



MOD096

- Retirez l'ampoule H4 usée en déverrouillant le ressort; insérez ensuite l'ampoule neuve dans l'ensemble de phare et verrouillez le ressort pour bien fixer l'ampoule.



MOD097A

- Installez le protecteur en caoutchouc en veillant à ce qu'il soit bien étanche autour de l'ampoule et connectez le faisceau de fils.



MOD098A

- Réglez le phare (consultez Vérification/réglage de la visée du phare dans cette sous-section).

### ATTENTION

Lorsque vous remplacez l'ampoule du phare, évitez de toucher la section en verre de l'ampoule. Prenez une ampoule neuve avec un gants en caoutchouc.

Ensemble de feu arrière/feu d'arrêt

Si une ou plusieurs ampoules à DÉL individuelles ne fonctionnent pas, l'ensemble de feu arrière/feu d'arrêt doit être remplacé.



MOD096

Appliquez la procédure suivante pour remplacer l'ensemble feu arrière/feu d'arrêt :

- Retirez les quatre vis du panneau latéral intérieur du benne, deux vis de fixation arrière et une vis à rotule du verrou de hayon; retirez ensuite les six vis du dessous du benne et retirez le panneau latéral extérieur du benne.



MOD114A



MOD115A

- Retirez la vis (A); repliez ensuite le garde-boue en le dégageant du benne et retirez la vis (B).

■ **REMARQUE :** Une rallonge longue avec une douille ou un tournevis long sera nécessaire pour accéder à la vis (B).

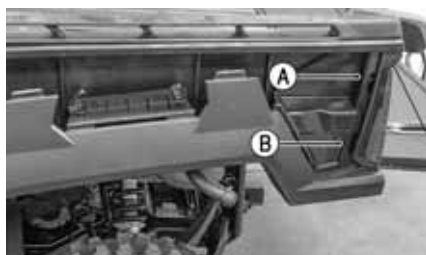

MOD117A



MOD112

5. Installez la vis (A) en premier; et ensuite repliez le garde-boue du benne en l'éloignant du benne pour l'accès et installez la vis (B).

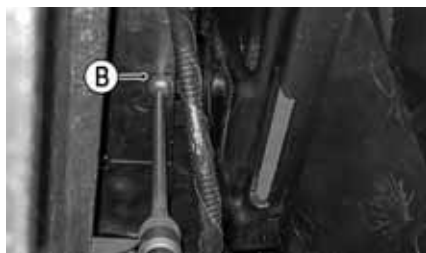

MOD113

3. Retirez l'ensemble de feu arrière/feu d'arrêt et déconnectez-le du faisceau en poussant sur le verrou de connecteur.

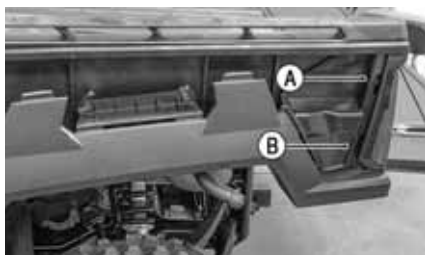

MOD117A



MOD110

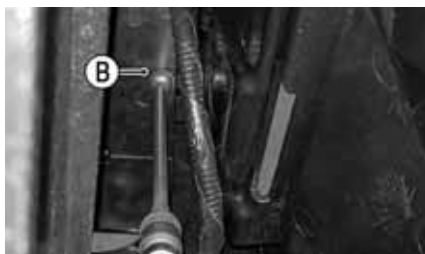

MOD113

6. Positionnez le panneau latéral extérieur du benne derrière les deux onglets sur le garde-boue du benne; ajustez ensuite tous les onglets dans leurs fentes adjacentes sur le panneau latéral.



MOD112A

4. Installez le nouvel ensemble en veillant à connecter le faisceau.

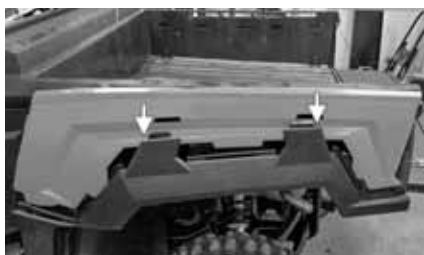

MOD116A

7. À l'aide d'un levier convenant à la tâche, soulevez sur le fond extérieur du benne près du coin arrière.



MOD114A



MOD110A

8. Débutez près du benne et insérez le panneau latéral extérieur sous le benne en travaillant de l'arrière jusqu'à l'avant pour la mise en place.



MOD115A

## Vérification/réglage de la visée du phare

Les phares peuvent être réglés verticalement. Le centre géométrique de la zone d'éclairage des feux de route (HIGH) doit être utilisé pour la visée.

1. Positionnez le véhicule sur une surface horizontale de façon à ce que les phares se trouvent à une distance approximative de 6,1 m (20 pi) d'une surface de visée (mur ou surface de visée similaire).



MOD111

9. Une fois le panneau latéral extérieur en place, installez les vis fixant le garde-boue et le panneau latéral extérieur du benne.

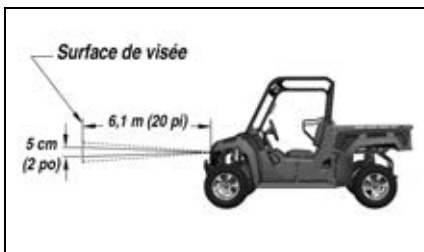

MOD38

■ **REMARQUE :** Le véhicule devrait présenter une charge de fonctionnement moyenne lors du réglage de la visée des phares.

2. Mesurez la distance qui va du plancher au milieu de chaque phare.

3. Tracez des repères horizontaux sur la surface de visée directement à l'avant des phares de visée à l'aide des mesures obtenues à l'étape 2.
4. Tracez des repères verticaux qui croisent les repères horizontaux sur la surface de visée directement à l'avant des phares.
5. Allumez les phares. Assurez-vous qu'il s'agit bien des FEUX DE ROUTE. N'UTILISEZ PAS LES FEUX DE CROISEMENT.
6. Observez la visée de chaque faisceau de phare. La visée correcte est obtenue lorsque le faisceau le plus intense est centré sur le repère vertical de la surface de visée, 5 cm (2 po) au-dessous du repère horizontal.
7. À l'aide d'une clé de 10 mm, tournez le réglage de phare dans le sens horaire pour régler le faisceau vers le bas, ou dans le sens antihoraire pour régler le faisceau vers le haut.

■ **REMARQUE :** Pour retirer le fusible, exercez une pression sur les attaches de verrouillage situées de chaque côté du boîtier du fusible et soulevez.



6411-493

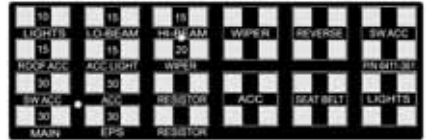

6411-361

■ **REMARQUE :** Les fusibles de rechange sont situés à l'intérieur du couvercle du fusible.



MOD046A

## Fusibles

Les fusibles sont logés dans deux module d'alimentation électrique (MAE) situé sous la capot. Pour tout type de problème avec le système électrique, vérifiez toujours les fusibles en premier lieu.



MOD044B

## ATTENTION

Remplacez toujours un fusible sauté avec un fusible de même type et de même calibre. Si le nouveau fusible saute après une brève période d'utilisation, consultez immédiatement un concessionnaire agréé.

## Bornes de sortie électriques

Il y a trois bornes de sortie pour accessoires électriques sur les faisceaux de câblage avant et arrière. Deux prises pour accessoires sont situées sur le tableau de bord.

■ **REMARQUE :** La prises de sortie avant est située derrière le bloc-instruments à ACL. Le borne de sortie arrière est trouvent sous le benne.

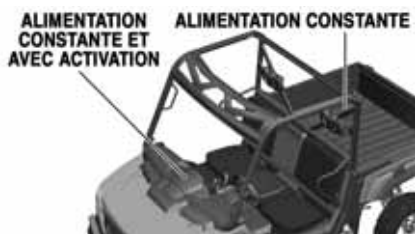

MOD099A

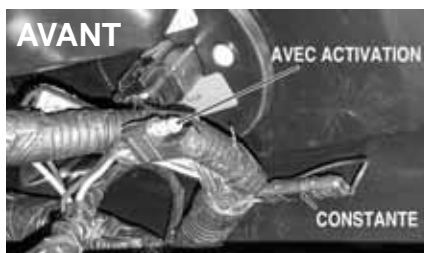

MOD100A

## Accessoires à alimentation commutée

L'alimentation commutée prend sa source dans l'alimentation de la batterie et est activée par le commutateur d'allumage, soit à la position activée ou à la position de démarrage. L'alimentation de la batterie est coupée lorsque le commutateur d'allumage est désactivé. Une borne de sortie d'alimentation commutée se trouve sous le tableau de bord, derrière le bloc-instruments à ACL. La borne de couleur orange/noire est positive et celle de couleur noire est négative. L'alimentation commutée est idéale pour les accessoires que le conducteur désire activés chaque fois que la clé de contact est à la position de marche.

## Puissance de l'accessoire constante

L'alimentation constante est une alimentation directe de la batterie. La seule façon de couper l'alimentation de la batterie consiste à retirer le fusible principal de 30 ampères. Une borne d'alimentation constante se trouve sous le tableau de bord, derrière le bloc-instruments à ACL et une autre borne d'alimentation se trouve sous la benne du côté passager. La borne de couleur rouge/blanche est positive et celle de couleur noire est négative. L'alimentation constante est idéale pour les accessoires que le conducteur désire contrôler avec les commutateurs de marche/arrêt des accessoires, au besoin.



MOD101A

## ATTENTION

**N'utilisez que des accessoires électriques de puissance inférieure à 30 ampères (fusible de accessoire).**

## Compartiments de rangement/outils

Ce véhicule est équipé d'un compartiment de rangement dans le tableau de bord et d'un autre compartiment de rangement à outils sous le capot. Pour accéder au compartiment se trouvant sous le capot, tournez les deux fixations quart-de-tour dans la partie arrière du capot, puis inclinez le capot vers l'avant; glissez ensuite le capot vers l'arrière du véhicule.

Une trousse d'outils de base est fournie dans le compartiment de rangement pour outils. Laissez la trousse d'outils dans le véhicule en permanence.



MOD044A



MOD103A

Pour ouvrir le compartiment de rangement du tableau de bord, soulevez le levier de verrouillage et ouvrez vers l'occupant du véhicule.



MOD044A

## Ceintures de sécurité

Vérifiez si les ceintures de sécurité sont endommagés et effilochées ou si leurs bords sont usés. Assurez-vous que les ceintures s'allongent et se rétractent facilement et complètement sans se plier ni se bloquer. Assurez-vous que la boucle de ceinture est solidement fixée à l'attache et qu'elle se dégage facilement lorsqu'on appuie sur le bouton de l'attache. Assurez-vous que les rétracteurs sont exempts de saleté ou de débris. Il ne faut ni graisser ni huiler les rétracteurs.

### ! AVERTISSEMENT

**Si une ou plusieurs ceintures de sécurité sont endommagés, effilochées ou déchirées, leur remplacement s'impose.**

## Portières

Inspectez les portières et les loquets pour la corrosion, les pièces de quincaillerie lâches et les dommages.

### ! AVERTISSEMENT

**Ne retirez pas les portières. Le retrait des portières augmente le risque de blessures graves ou mortelles.**

## Ajustement des portes

Le réglage de la porte est accompli en desserrant les vis de la plaque de percuteur; puis déplacer la plaque de percuteur vers le haut, vers le bas, d'un côté à l'autre, sur les trous oblongs. Lorsque le verrouillage / déverrouillage souhaité est obtenu, serrez les vis.

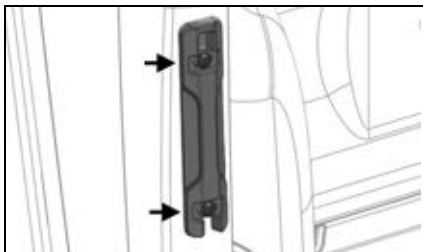

MOD734

L'option de verrouillage de porte suivante peut également être ajustée en fonction de la profondeur en retirant les vis et la plaque de percuteur (A) et en ajoutant des cales (B) au besoin.

■ **REMARQUE: Vérifiez l'engagement du loquet de porte tous les 6 mois et ajoutez des cales si nécessaire.**

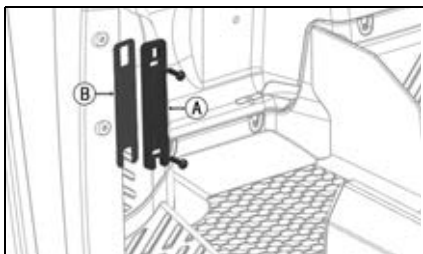

MOD735

Régalez la profondeur de la plaque de gâche afin que la tige du loquet soit suffisamment engagée dans la découpe (A) de la plaque de gâche pour sécuriser la portière lorsque la poignée est en position fermée. La profondeur minimale recommandée est la pointe entière de la tige de verrouillage (B).

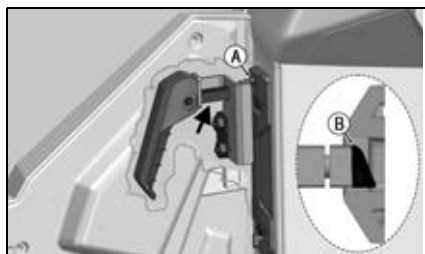

MOD736

## Barres de retenue supérieures des occupants

Inspectez les barres de retenue supérieures des occupants à la recherche de dommages ou de pièces de quincaillerie lâches.



MOD009B

## ! AVERTISSEMENT

**Ne retirez pas les barres de retenue supérieures des occupants. Le retrait des barres de retenue supérieures augmente le risque de blessures graves ou mortelles.**

## ROPS

Sur la structure de protection en cas de renversement (cadre ROPS), vérifiez toute déformation, tout dommage, toute installation inappropriée, toute fixation lâche ou manquante, toutes modifications, tout perçage, toute réparation, toute soudure ou étiquette manquantes. Si l'une de ces situations est présente, ne conduisez pas le véhicule et apportez-le immédiatement pour un entretien chez un concessionnaire agréé.

# Préparation à l'entreposage

Utiliser la procédure suivante pour préparer le véhicule à l'entreposage :

## ATTENTION

**Avant d'entreposer ce véhicule, il doit subir une révision appropriée afin de prévenir la rouille et la détérioration des composants.**

1. Nettoyez à fond le véhicule afin d'enlever toute saleté, huile, herbe et autres matières étrangères. Laissez le véhicule sécher complètement. **NE PERMETTEZ PAS** à l'eau de pénétrer dans toute partie du moteur ou de l'admission d'air.
2. Videz le réservoir d'essence ou ajoutez un stabilisant de carburant à essence dans le réservoir.
3. Nettoyez l'intérieur de logement de filtre à air.
4. Bouchez le trou du système d'échappement par laine d'acier.

5. Serrez tous les écrous, boulons, vis à capuchon et vis. Assurez-vous que les rivets qui retiennent les composants soient bien serrés. Remplacez tous les rivets desserrés. Veillez à ce que tous les écrous, vis à capuchon et boulons calibrés soient resserrés selon les spécifications.

6. Remplissez le système de refroidissement jusqu'à la ligne plein froid en utilisant du liquide de refroidissement convenablement mélangé.

7. Débranchez les câbles de la batterie (câble négatif d'abord); puis retirez la batterie, nettoyez les bornes et les câbles de la batterie et entreposez dans un endroit propre et sec.

**■ REMARQUE : Pour l'entreposage, utilisez un appareil d'entretien de la batterie ou veillez à ce que la batterie soit entièrement chargée (consultez la section Batterie du présent manuel).**

8. Entreposez le véhicule à l'intérieur sur une surface de niveau.

## ATTENTION

**N'entreposez pas le véhicule à l'extérieur en plein soleil. Ne le recouvrez pas d'une housse plastique, puisque l'humidité s'accumulera sur le véhicule et causera de la rouille.**

# Préparation après l'entreposage

Une préparation appropriée pour ce véhicule après la période d'entreposage assurera plusieurs heures de plaisir sans tracas. Le fabricant recommande la procédure suivante :

1. Nettoyez entièrement le véhicule.
2. Retirez la laine d'acier du système d'échappement.
3. Vérifiez tous les fils et les câbles de commande pour détecter les traces d'usure ou d'effilochage. Remplacez au besoin.
4. Changez l'huile et le filtre du moteur/de la transmission.
5. Vérifiez le niveau du réfrigérant et ajoutez le mélange approprié de réfrigérant si nécessaire.
6. Chargez la batterie et installez celle-ci. Raccordez les câbles de batterie en veillant à connecter d'abord le câble positif.
7. Vérifiez tous les systèmes de freinage (niveau du liquide pour freins, plaquettes, etc.), les contrôles, le phare, le feu arrière, le feu d'arrêt et le réglage du phare; ajustez ou remplacez tel que requis.
8. Vérifiez la pression des pneus. Gonflez à la pression recommandée tel que requis.
9. Serrez tous les écrous, boulons, vis à capuchon et vis en veillant à ce que tous les écrous, vis à capuchon et boulons calibrés soient resserrés selon les spécifications.
10. Assurez-vous que la colonne de direction se déplace librement et ne se coince pas.
11. Vérifiez la bougie. Nettoyez ou remplacez au besoin.
12. Inspectez la filtre à air et le logement de filtre à air. Nettoyez ou remplacez au besoin.

## ATTENTION

**Avant d'installer la batterie, soyez certain que le commutateur d'allumage est en position OFF.**

## Procédure de garantie/Responsabilité du propriétaire

Au moment de la vente, un certificat de formation de conducteur du VPTT et formulaire d'Inscription du Propriétaire doit être rempli par le détaillant de vente ainsi que le consommateur. La réception du formulaire d'inscription par Arctic Cat est une condition obligatoire pour que la couverture de garantie soit possible. La responsabilité de garder et/ou de soumettre les copies appropriées du formulaire aux bureaux appropriés pour que la couverture de garantie puisse commencer reste avec le détaillant de vente.

Le détaillant doit donner une copie signée du formulaire au consommateur pour que celui-ci puisse le présenter au détaillant lors d'une demande de service de garantie. Le formulaire d'inscription est la preuve du consommateur du fait qu'il est propriétaire et que la garantie est valable. Le formulaire est donc utilisé par le détaillant pour valider la réclamation de garantie. Vous, le propriétaire, devriez placer votre copie du formulaire dans un endroit sûr.

Quand le besoin de réparation sous garantie, le VPTT devra être retournée au le détaillant de vente, si possible. Les réparations sous garantie constituent la responsabilité première du le détaillant de vente. Sujet aux limites établies dans la Garantie Limitée, si votre détaillant de vente interrompt ses activités ou si vous déménagez sur un territoire hors de votre région du détaillant de vente, la garantie peut être exécutée par tout autre détaillant autorisé.

Le concessionnaire agréé examinera le VPTT ou les pièces afin de déterminer si, à son avis, l'état est protégé par la garantie. Dans l'affirmative, le détaillant réparera ou remplacera, à la discrétion notre, sans frais, incluant le coût de la main-d'oeuvre s'y rattachant, toutes les pièces admissibles sous garantie ainsi que celles qu'elles auront endommagées par les pièces sous garantie. Vous, le propriétaire, devrez par la suite signer un formulaire de garantie prouvant Arctic Cat que les réparations ont véritablement été effectuées.

La responsabilité du consommateur est de maintenir et d'entretenir le véhicule selon ce Manuel d'utilisation. Pour vous protéger ainsi que le VPTT, veuillez suivre tous les conseils de sécurité et de service. Nous NE garantira PAS les réparations non liées aux émissions nécessaires résultant du fait que l'entretien de l'opérateur normal, les procédés de remisage et les services tels que décrits dans le Manuel d'utilisation n'ont pas été faits.

Si vous avez des questions concernant la garantie, n'hésitez pas à communiquer avec votre concessionnaire agréé.

# REMARQUES

## Changement d'adresse ou de propriété et transfert de garantie

Arctic Cat conserve le nom et l'adresse du propriétaire actuel de ce véhicule afin de pouvoir lui communiquer tout renseignement d'importance concernant la sécurité qui peut s'avérer nécessaire à la protection des clients contre les blessures ou les dommages à la propriété. Veuillez vous assurer de compléter et de faire parvenir à nous une copie de ce formulaire en cas de changement d'adresse ou de propriétaire.

Ce formulaire peut également servir au transfert du reliquat non utilisé de la garantie originale à une seconde partie. Pour ce faire, remplissez complètement le formulaire; ensuite renvoyer nous une copie de ce formulaire. Nous traitera la demande et donnera de la garantie pour le restant du temps de la garantie originale. La couverture de garantie n'est offerte que dans le pays où l'achat au détail original a été effectué, uniquement à l'acheteur initial ayant son lieu de résidence dans ce pays ou à un cessionnaire résidant dans ce pays pour le reste de la durée de la garantie.

- Changement d'adresse
- Changement de propriétaire
- Transfert de garantie

### CHANGEMENT D'ADRESSE/ TRANSFERT DE PROPRIÉTÉ/GARANTIE :

Nom \_\_\_\_\_

Adresse \_\_\_\_\_

Ville/Province \_\_\_\_\_

Code postal \_\_\_\_\_

N° de téléphone (    ) \_\_\_\_\_

Courrier électronique \_\_\_\_\_

Année et modèle \_\_\_\_\_

Numéro d'identification du véhicule (NIV) \_\_\_\_\_

Pliez une fois

CHANGEMENT D'ADRESSE/DE PROPRIÉTAIRE

Appelez  
le timbre  
ici

ARCTIC CAT  
PRODUCT SERVICE AND WARRANTY DEPT.  
PO BOX 810  
THIEF RIVER FALLS MN 56701  
USA



## Enregistrement des numéros d'identification

Ce véhicule porte deux numéros d'identification : le numéro d'identification du véhicule (NIV) et le numéro de série du moteur (NSM). Le concessionnaire a besoin de ces numéros pour traiter correctement les réclamations au titre de la garantie. Une garantie ne sera permise si le NIV ou le NSM est enlevé ou altéré de quelque façon que ce soit.

Lorsque vous contactez un concessionnaire agréé pour des pièces, un entretien, des accessoires ou une garantie, donnez toujours le nom du véhicule, NIV et le NSM. S'il faut remplacer le moteur au complet, demandez au concessionnaire d'avertir le fabricant pour recevoir les informations d'enregistrement appropriées.

Notez le numéro d'identification du véhicule et le numéro de série du moteur dans les espaces prévus pour faciliter la commande de pièces auprès de un concessionnaire agréé ou pour référence au cas où votre véhicule est volé.

### 1. NUMÉRO D'IDENTIFICATION DE CLÉ :

Le numéro d'identification de clé est gravé sur la clé. Notez ce numéro dans l'espace prévu pour référence si un jour vous avez besoin d'une clé neuve.



MOD254

### 2. NUMÉRO D'IDENTIFICATION DU VÉHICULE :

Le NIV est placé du côté de l'opérateur du véhicule, sur le rail d'appui du châssis ci-dessous l'arrière du benne dessus de l'amortisseur arrière.



MOD187

### 3. NUMÉRO DE SÉRIE DU MOTEUR :

Le NSM est situé au dessus à moteur le filtre à huile.



MOD182

# REMARQUES



Imprimé aux États Unis    ®™ Marques déposées d'Arctic Cat Inc.    Thief River Falls, MN 56701

Téléphone: 1-800-279-2281